

۱.....فعالیت های پرورشی

۲.....غروب شادی

۳.....غروب شادی

۴.....غروب شادی

امام خمینی (ره):

توجه کنید که کودکان را،
جوانان را به تعلیمات اسلامی
و تربیت‌های اسلامی، تربیت
کنید تا ان شاء الله کشور شما
از آسیب مصون باشد.

۶.....غروب شادی

مقام معظم رهبری (مدظله العالی):

در این سال باید نوآوری فضای کشور را فرا بگیرد و همه خود را موظف بدانند که کارهای نو و ابتکاری را - در سایه مدیریت صحیح و تدبیر درست - در فعالیت کشور وارد کنند.

پیام نوروزی سال ۱۳۸۷

۸.....غروب شادی

فهرست

پیشگفتار.....	۹
مقدمه.....	۱۱
عقاید.....	۱۵
کتاب خواندنی.....	۱۷
جایگاه جاوید.....	۲۷
خلیل محسنی.....	۲۷
احکام.....	۳۵
راه گشای بهشت.....	۳۷
مهدی محمد میرزایی.....	۳۷
نشانه ایمان.....	۴۳
علیرضا نجفی.....	۴۳
نگهبان.....	۵۵
غلامعلی غلامی.....	۵۵
خانه‌ای از نور.....	۶۵
سید کاظم پاکدل.....	۶۵
الماس.....	۷۳
همایون عابدینی.....	۷۳
اجتماعی.....	۸۳
همراه دانا.....	۸۵
منصور رجبیان.....	۸۵
راه سلامتی.....	۹۵
محمد سلطانی.....	۹۵
غروب شادی.....	۱۰۷
حسین حقیقت.....	۱۰۷
آفتاب شادی.....	۱۱۷
حسین حقیقت.....	۱۱۷

غروب شادی..... ۱۰.....

اخلاق..... ۱۲۷.....

راه موفقیت..... عبدالله عمادی..... ۱۲۹.....

حریم مقدس..... مهدی محمد میرزایی..... ۱۳۹.....

راه آسان..... شمس الله صفی خانی..... ۱۴۷.....

خوی خوش..... محمد رضا میرزایی..... ۱۵۵.....

شیطنت..... مسعود شهیدی..... ۱۶۷.....

همراه خوب..... محمد تقی امیدیان..... ۱۷۹.....

تشکر..... شاهرخ..... ۱۸۷.....

مناسبت‌ها..... غلامرضا محسنی، محمد رضا عابدی..... ۱۹۵.....

کارگاه نوآوری و خلاقیت..... محمود خیری..... ۲۲۳.....

۱۱.....غروب شادی

پیشگفتار

پرورش اخلاقی نونهالان و نوجوانان و کودکان برای همه کشورها و جوامع واقعاً مهم است. ولی برای ما اهمیت مضاعفی دارد.

مقام معظم رهبری

ظرافت‌ها و لطافت‌های کار تربیتی و آموزشی در مورد کودکان و نوجوانان به ظرافت خود کودکان و دقت و شکنندگی‌های دوران طفولیت است. تبلیغ شایسته برای این قشر بیش از صحنه‌های دیگر تبلیغ نیازمند برنامه‌ریزی و دقت و هماهنگی است. مبلغ باید تلاش کند تا با شناخت زمان، مخاطب، نیازها، مشکلات، استعدادها و توانمندی‌های خود و جامعه به زیباترین و ساده‌ترین شیوه، معارف اسلام ناب و مکتب اهل بیت علیهم‌السلام را به نسل تشنه جامعه تحویل دهد و آنان را از چشمه زلال معرفت اسلام ناب محمدی سیراب گرداند و گرنه هر خوراکی چنانچه به موقع، به اندازه و به تناسب داده نشود نه تنها برای سلامت مفید نخواهد بود که مخل سلامت خواهد شد.

با توجه به نام‌گذاری سال ۱۳۸۷ به نام سال «نوآوری و شکوفایی» از سوی مقام معظم رهبری «مدظله‌العالی» مناسب است مبلغین گرامی، این حس را در مخاطبین تقویت کرده و آن‌ها را در تمامی زمینه‌ها و عرصه‌ها، رهنمون سازند.

غروب شادی.....۱۳

دفتر تبلیغات اسلامی حوزه علمیه قم و سازمان تبلیغات کوشیده‌اند تا امر تبلیغ را به روز کرده و با اجرای روش‌های نوین تبلیغ این مهم را به نیکوترین نحو انجام دهند.

در پایان از صاحب‌نظران و محققان مرکز تربیت مربی کودکان و نوجوانان که با همکاری صمیمانه و مخلصانه خود جهت تدوین ره‌توشه راهیان نور ویژه کودکان و نوجوانان تلاش ارزشمندی را انجام داده‌اند تقدیر و تشکر به عمل می‌آوریم.

معاونت فرهنگی و تبلیغی
دفتر تبلیغات اسلامی حوزه علمیه قم

مقدمه

اسلام نگاه تأییدی به اوقات فراغت دارد و در کلام پیشوایان دین در جهت تقسیم اوقات زندگی، بخشی را به آن اختصاص داده‌اند، در صورتی که اوقات فراغت در جهت درست بهره‌برداری گردد، آدمی را با روحیه‌ای شاداب و سرزنده آماده بهره‌برداری از سایر اوقات - چه در امور عبادی و اخروی و چه امور دنیوی و معیشتی - می‌گرداند.

مرکز تربیت مربی کودکان و نوجوانان افتخار دارد که امسال نیز ره توشه تابستان را متناسب با استعدادها، سلیقه‌ها، نیازهای حقیقی و زیبایی‌پسندی مخاطبین، آماده نماید.

جهت بهره‌مندی بیش‌تر از کتاب رعایت نکات زیر ضروری است:

الف) با مطالعه دقیق کتاب، هم دانش‌آموزان را از معارف سرشار قرآن و اهل بیت علیهم‌السلام بهره‌مند ساخته و هم ما را از نظریه‌ها و پیشنهادهای سازنده خود آگاه سازید.

ب) با به کارگیری روش‌های زیبا، نو و جذاب در جذب فرزندان انقلاب اسلامی بکوشید تا توطئه‌های دشمنان برای ربودن ایمان و معنویت آنان ناکام بماند.

ج) همراه کتاب CD آموزشی ارائه شده تا شما را در اجرای هر چه بهتر کمک می‌کند.

د) در قسمت فعالیت‌های پرورشی، جهت شکوفایی دانش‌آموزان طرح‌هایی
ارایه شده تا با استفاده از پوستر ضمیمه دانش‌آموزان را بهتر راهنمایی نماید.
در خاتمه ضمن آرزوی اخلاص بیش‌تر و توفیق روزافزون از پروردگار متعال
برای کلیه عزیزان دست‌اندرکار این کتاب در مرکز تربیت مربی به ویژه حجه‌الاسلام
آقای حسین حقیقت مسؤل محترم پژوهش و نویسندگان و اعضای محترم
هیئت تحریریه آقایان: محمد علینی، محمدرضا عابدی و غلامرضا محسنی، طراح
آقای سعید فرخ‌وند و امور رایانه آقای محمدرضا شفاعتی، سپاس پیشاپیش خود را
نیز به معاونت فرهنگی تبلیغی و همکاران سخت‌کوشان تقدیم می‌دارم.

خواستار توفیقات شما عزیزان در ارایه هر چه بهتر

مفاهیم اسلامی به کودکان و نوجوانان

محمد حسن راستگو

غروب شادی.....۱۶

عقاید

۱۷.....غروب شادی

نام درس:

کتاب خواندنی

موضوع:

عقاید

هدف کلی:

دانش‌آموزان در این درس با چند دستور قرآن برای زندگی بهتر آشنا می‌شوند.

اهداف جزئی:

دانش‌آموزان در این درس با موارد زیر آشنا می‌شوند:

۱. شعری در باره قرآن؛
۲. راه بازگشت از کارهای بد، توبه و عمل صالح؛
۳. اعتدال و میانه‌روی در زندگی؛
۴. کمک به فقیران.

هدف رفتاری:

امید می‌رود در پایان درس دانش‌آموزان با مطالعه قرآن به دستورات آن در زندگی عمل نمایند.

روش‌های مناسب تدریس:

توضیحی، فعال (خط فانتزی، کارت، شعر، جدول)

رسانه‌های آموزشی:

(تابلو) تخته و گچ - کارت

بِسْمِ اللَّهِ الرَّحْمَنِ الرَّحِيمِ

کتاب خواندنی

من آرزو دارم که روزی	مثل پدر قرآن بخوانم
در گوشه‌ای بنشینم آرام	از قصه‌های آن بخوانم
من خوب می‌دانم که قرآن	از هدیه‌های آسمان است
هر حرف زیبایی که دارد	حرف خدای مهربان است
قرآن برایم مثل باغی است	باغی پر از گل‌های خوشبو
باید همیشه دوست باشم	مانند یک پرنده با او ^۱

بچه‌های خوب! سلام، امیدوارم که حالتان خوبِ خوب باشد و سر حال
و خوشحال باشید.

حالا که شاد و سر حال هستید، آیا دوست دارید با اجرای برنامه‌ای خوب و
جذاب، شاداب‌تر شویم؟
خوب، پس برنامه را با سؤال شروع می‌کنم.

آماده‌اید؟

احسنت، بارک‌الله.

کوچک‌ترین سوره قرآن کدام است؟ سوره کوثر

^۱ افسانه شعبان نژاد.

حالا همه با هم این سوره را می خوانیم.

بِسْمِ اللَّهِ الرَّحْمَنِ الرَّحِيمِ
«إِنَّا أَعْطَيْنَاكَ الْكَوْثَرَ فَصَلِّ لِرَبِّكَ وَانْحَرْ إِنَّ شَانِئَكَ هُوَ الْأَبْتَرُ»

اللهم صل وسلم و زد و بارک علی رسول الله و آله الاطهار

بچه‌ها! یک سؤال می‌پرسم.

مهم‌ترین کتابی که در طول تحصیل خوانده‌اید، کدام است؟ کتاب فارسی سال اول ابتدایی که دارای دو قسمت است: **بخوانیم – بنویسیم**.

در این دو کتاب ما با الفبای فارسی آشنا می‌شویم و می‌توانیم آن‌ها را بنویسیم و بخوانیم.

به طور نمونه در حل مسایل ریاضی، تا صورت مسأله را نتوانید بخوانید، آیا می‌توانید آن‌ها را حل کنید؟

در درس علوم، جغرافی، تاریخ و... درس فارسی جایگاه خاصی دارد.

کتاب دیگری نیز هست که به آن نیازمندیم^۱.

من نام آن کتاب را روی تابلو می‌نویسم.

چه کسی می‌تواند حدس بزند؟



^۱ مربی با خط فانتزی کلمه «قرآن» را به دست می‌آورد.

قرآن به ما می‌گوید. چه کار انجام دهیم و چه کاری را ترک کنیم. تا به مقام‌های عالی برسیم. برای درست زندگی کردن به قرآن نیازمندیم، چون کتاب زندگی است.

برای رسیدن به این هدف چه کار باید انجام دهیم؟

باید به کتاب زندگی، یعنی قرآن مراجعه کنیم.

به طور مثال خدا در قرآن سوره لقمان آیه ۱۹ روش درست راه رفتن را را بیان می‌کند.

از ۵ نفر می‌خواهم که بیایند و مطابق شماره‌های پشت کارت، کارت‌ها را مرتب کنند تا آیه و ترجمه‌اش به دست آید.

وَأَقْصِدْ فِي مَشْيِكَ در راه رفتن میانه‌رو باش

یعنی: در راه رفتن نه تند تند برویم و نه خیلی آهسته آهسته.

این یکی از آیه‌های قرآن بود. آیه‌های زندگی در قرآن زیاد است.

باید به آن‌ها عمل کنیم. چرا؟! چون...

در قیامت به آدم‌های خوب که در دنیا این کتاب زندگی را خوانده و به دستوراتش عمل کرده‌اند، می‌گویند بخوان و بالا برو. یکی دیگر از دستورهای قرآن وظیفه ما را در مقابل انسان‌های فقیر مشخص می‌کند.

دستور قرآن در این مورد چیست؟

برای پاسخ به این سؤال داستانی تعریف کنم.

یک روز فقیری خدمت پیامبر اعظم ﷺ آمد و عرض کرد. «آقا جان! بیچاره‌ام، گرسنه‌ام، آیا چیزی دارید که به من بدهید؟»

پیامبر ﷺ به داخل خانه رفت، اما چیزی پیدا نکرد. از این رو به اصحاب فرمود: «آیا کسی هست که به این مسکین غذا بدهد؟»

امام علی علیه السلام جواب داد: «بله من هستم.»

آن حضرت فقیر را به خانه برد. حضرت زهرا(س) عرض کرد: «ای علی! امشب غذای ما به اندازه یک نفر است و آن را برای دخترم زینب گذاشته‌ام، اما صاحب اختیار شما هستی.»

حضرت فرمود: «بهتر است که بچه را بخوابانی و چراغ را خاموش کنی تا مهمان از کم بودن غذا باخبر نشود.»

مهمان از غذا خورد. او در حالی از غذا دست کشید که مقدار کمی از آن باقی مانده بود. فردای آن شب رسول خدا ﷺ از نحوه مهمانداری حضرت علی علیه السلام و زهرا(س) خبر داد.

به این مناسبت آیه‌ای نازل شد. بچه‌ها می‌دانید چه آیه‌ای؟

دوست شما اکنون این آیه را که در سوره حشر، آیه ۹ آمده است را با ترجمه آن می‌خواند. شما خوب گوش دهید.

«... وَيُؤْثِرُونَ عَلَىٰ أَنفُسِهِمْ وَلَوْ كَانَ بِهِمْ خَصَاصَةٌ... ؛ دیگران را بر خودشان مقدم

می‌دارند. هر چند خودشان به آن نیازمند هستند.»

اگر یکی از همکلاسی‌های شما، دفتر یا خودکار و یا مداد نداشته باشد، شما چه می‌کنید؟ یا این که زنگ تفریح می‌بینید، دوست شما یا همکلاسی شما چیزی برای خوردن ندارد. آیا از خوراکی خود به او می‌دهید؟

تا حال با دو دستور از قرآن آشنا شدیم.

اگر خدای نکرده، شیطان به سراغ ما آمد و ما را گول زد و ما حرف بدی به همکلاسی، یا خواهر و برادرمان زدیم و آن‌ها را ناراحت کردیم، آیا می‌توان آن کار را جبران کرد؟

بله، قرآن در این مورد راه آن را بیان می‌کند.

راهش چیست؟

اگر بخواهید راهش را به شما بگویم، خوب حواستان را جمع کنید تا این شعر را

برای شما بخوانم.

اتل متل توتوله

آهای حسن کوچوله

تجدیدی هم قبوله



یعنی نباید امید خودمان را از دست بدهیم، بلکه باید مقداری تلاش کنیم.

خوب بچه‌ها! من قسمتی از آیه را روی تخته می‌نویسم.

هر کسی بلد بود ترجمه آن را بگوید.

«..... لَا تَقْنَطُوا مِنْ رَحْمَةِ اللَّهِ.....»^۱

بله، از رحمت خدا ناامید نشوید. چرا؟

چون خدای خوب و مهربانی داریم که دوست ندارد ما به جهنم برویم.

خوب حالا چطور دل خدای خوب و مهربان را به دست آوریم تا ما را ببخشد؟

خوب گوش کنید.

اما یه شرطی داره

باید که وقت بذاره

درسای ناخوندشو

روهم روهم موندوش

^۱ زمر / ۵۳.

که تاشو وا نکرده

اصلا نگاه نکرده

همش گفته ولش کن

رها و باطلش کن.

چه شرطی؟

برای پیدا کردن «شرط» به سراغ یک جدول می‌رویم.

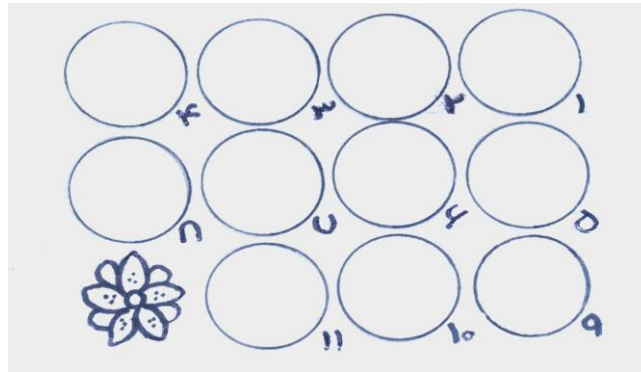

ابتدا چند سؤال از شما می‌پرسم.

۱. سی و هشتمین سوره قرآن کدام است؟
۲. بزرگ‌ترین حیوان دریایی چه نام دارد؟
۳. نام مادر ما انسان‌ها چیست؟
۴. نه در زبان عربی چه می‌شود؟
۵. اتو دم برید چه می‌شود؟
۶. آن‌چه به وسیله بینی احساس می‌شود^۱؟

رمز جدول: چهار

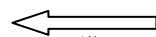

ص (۳)

وال (۴، ۲ و ۷)

حوا (۱۱، ۶ و ۱۰)

لا (۷ و ۵)

ات (۸ و ۱)

بو (۹)

^۱ دو حرف «بو» با هم در خانه ۹ نوشته شود.

غروب شادی..... ۲۵

خوب حرف اول را می‌نویسیم. چهار تا چهار تا می‌شماریم تا آن «شرط» به دست آید.

«شرط» این است.

«..... تَابُوا وَأَصْلَحُوا...»^۱

یعنی اگر حرف بدی زدی و کسی را ناراحت کردی، راهش این است که بروی و از او معذرت خواهی کنی.

آقا فقط همین؟ نه باید یک کار دیگری نیز انجام دهد.

باید فول فول شه تا شهر یور قبول شه

یعنی باید تصمیم‌گیری که دیگر این کار را انجام ندهی و این عیب خود را اصلاح کنی.

اگر معذرت‌خواهی نکردی و آن عیب را درست نکردی می‌دانی چطور می‌شود؟

ورنه می‌گن چه تنبله

حیرون ول معطله

یه راست رفوزه می‌شه

شیرجه تو کوزه می‌شه

کوزه که در نداره

خودش خبر نداره

جزای آدم‌هایی که حرف شیطان را گوش کرده‌اند، جهنم است. آتش سوزان آن همه چیز را می‌سوزاند.

از خدای مهربان بخواهیم که به ما کمک کند تا آدم خوبی باشیم و به حرف شیطان گوش... بدهیم! نه، گوش ندهیم.

^۱ بقره/۱۶۰. إِلَّا الَّذِينَ تَابُوا وَأَصْلَحُوا وَبَيْنُوا فَاُولَئِكَ أَتُوبُ عَلَيْهِمْ وَأَنَا التَّوَّابُ الرَّحِيمُ.

حالا شعر را من می‌خوانم، شما تکرار کنید.

اما یه شرطی داره

باید که وقت بذاره

درسای ناخوندشو

روهم روهم موندشو

که تاشو وا نکرده

اصلا نگاه نکرده

همش گفته ولش کن

رها و باطلش کن

شرطش چیه؟

باید که فول فول شه

تا شهریور قبول شه

ورنه می‌گن چه تنبله

حیرون ول معطله

یه راست رفوزه می‌شه

شیرجه تو کوزه می‌شه

کوزه که در نداره

خودش خبر نداره

ان شاءالله که همه ما جزء بهشتیان باشیم.

چند دعا می‌کنم شما هم آمین بگویید.

خدایا! ما را با قرآن آشنا کن.

خدایا! به ما توفیق بده تا به دستوراتت عمل کنیم.

خدای مهربان! به ما توفیق تلاوت قرآن عنایت بفرما.

خدایا خدایا چنان کن سرانجام کار تو خشنود باشی و ما رستگار

۲۷.....غروب شادی

نام درس:

جایگاه جاوید

موضوع:

عقاید

هدف کلی:

دانش آموزان در این درس با معاد آشنا می شوند.

اهداف جزئی:

دانش آموزان در این درس با موارد زیر آشنا می شوند:

۱. معنی و مفهوم معاد؛
۲. آثار معاد در دنیا؛
۳. آثار دوستی اهل بیت علیه السلام در آخرت.

هدف رفتاری:

از دانش آموزان انتظار می رود در پایان درس بتوانند به وسیله دوستی اهل بیت علیهم السلام و عمل به دستورات آنها در قیامت از افراد بهشتی باشند.

روش های مناسب تدریس:

توضیحی، فعال: (پرسش و پاسخ، بازی با کلمات، جمله سازی، داستان و...)

رسانه های آموزشی:

تابلو (تخته و گچ)

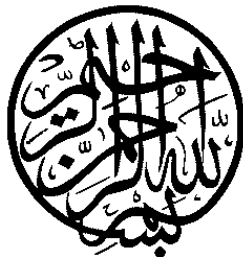

چایگاه جاوید

سلام! سلام به شما بچه‌های خوب و زرنگ.
برنامه را با یاد و نام خدا شروع می‌کنم.
خدایی که به ما عقل و هوش داده، خدایی که این همه زیبایی و قشنگی در زمین
و آسمان آفریده است، مانند ستارگان در دل شب، جنگل‌های سرسبز و زیبا و...
خوب بچه‌های مهربان! می‌دانید درس ما در باره چیست؟
بگذارید شما را راهنمایی کنم و با کمک هم جواب را پیدا کنیم. خوب ببینم
شما گل‌ها که حروف الفبا را بلد هستید، بگویید:
حرف دهم از الفبای فارسی چیست؟ آفرین د
حالا اگر به اول آن یک حرف ب اضافه کنیم، چه می‌شود؟ بد، یعنی زشت.
بچه‌ها! اگر اول آن یک الف بگذاریم چی؟ ابد، یعنی همیشه
حالا حرف ع را اضافه می‌کنیم چه می‌شود؟ عابد، یعنی عبادت کننده، کسی
که خدا را پرستش می‌کند.
اگر حرف باء را کم کنیم، چی می‌شود؟ عاد
عاد نام قوم حضرت هود است. حالا حرف میم به اول آن اضافه می‌کنیم چه
می‌شود؟ معاد از اصول دین است، یا از فروع دین؟ احسن از اصول دین
درس ما در باره معاد است.
یک سؤال: شما وقتی خوابتان می‌آید چه کار می‌کنید؟

آیا می‌شود جلوی خواب را گرفت که نخوابیم و بیدار بمانیم؟

حالا به این کلام لقمان حکیم توجه کنید.

او به فرزندش گفت: «فرزندم! اگر در مردن شک داری خواب را از خود دور کن، لکن تو هرگز به این کار قادر نخواهی بود. اگر در برانگیخته شدن در قیامت تردید داری، بیداری را از خود دور کن، لکن تو هرگز قادر به این کار نیستی. زیرا اگر در این مطلب درست فکر کنی، درمی‌یابی که جانت به دست دیگری است. خواب به منزله مرگ است و بیداری بعد از خواب، مانند برانگیخته شدن بعد از مرگ است.»

آیا شما هم می‌توانید مثالی از طبیعت بزنید که معاد را برساند؟

در فصل زمستان وقتی به زمین نگاه می‌کنی، بر اثر سرمای زیاد گیاهان از بین می‌روند. اما در فصل بهار گیاهان رشد می‌کنند و زمین‌های خشکیده و افسرده سرسبز و خرم می‌گردند.

انسان‌ها هم بعد از مردن به قدرت خداوند بزرگ جان می‌گیرند و از زیر خاک‌ها بیدار می‌شوند و به اعمال خوب و بد آنان از طرف خدا رسیدگی می‌گردد. به این امر معاد می‌گویند.

حالا روی تابلو چند تصویر می‌کشم. درون آن حروف پراکنده‌ای است که شما باید حدس بزنید چه کلمه‌ای را نوشته‌ام. برای همین از دو نفر می‌خواهم بیایند و کلمه‌ها را به دست آورند.

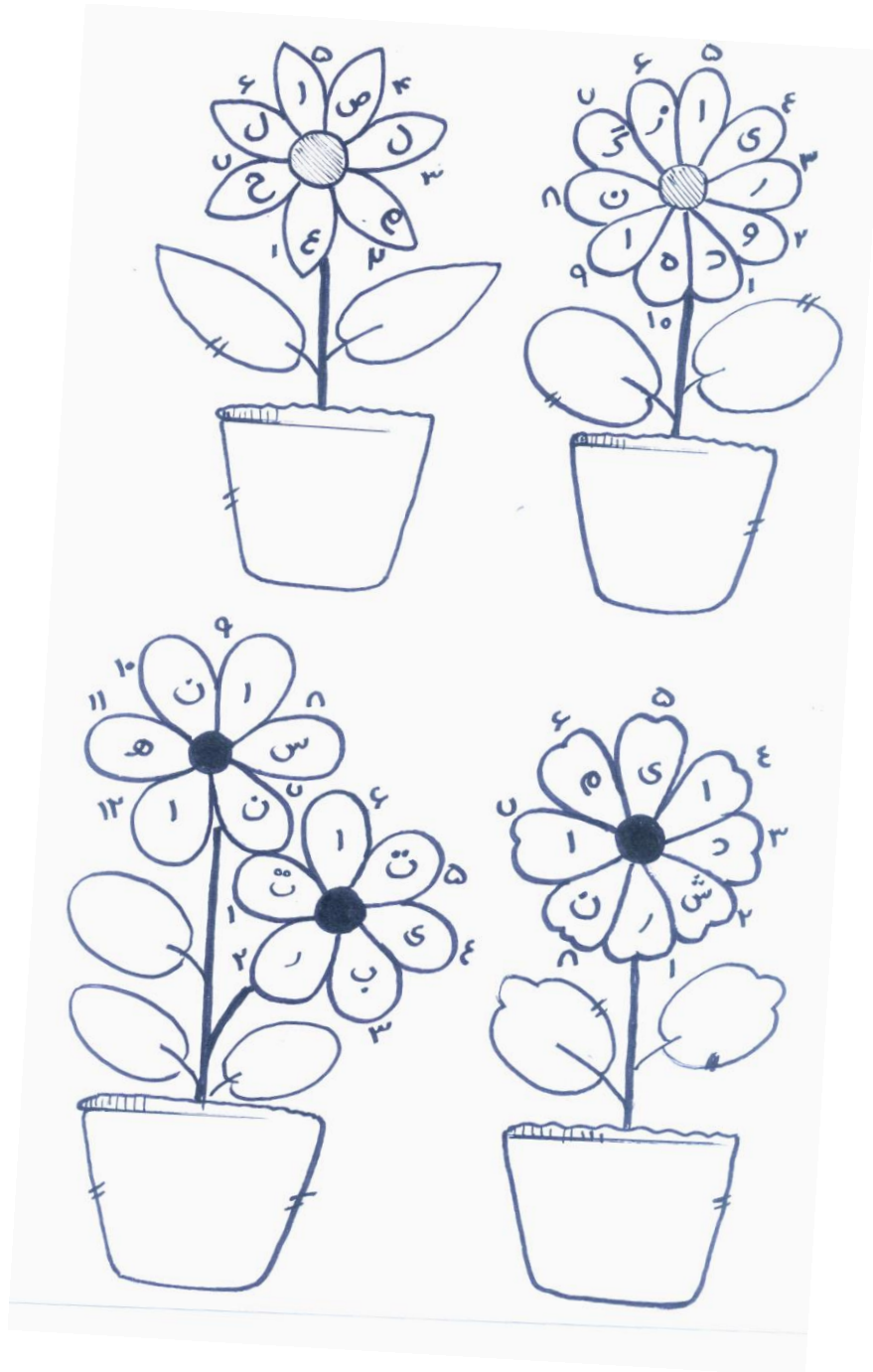

با تشکر از شما دو نفر که کلمه‌ها را به دست آوردید^۱.

آیا می‌توانید با کلمه‌ها جمله‌ای بسازید؟

بله، کسی که معتقد به معاد باشد، کارهای خوب و عمل صالح انجام می‌دهد و از گناه دوری می‌کند.

احسنت، حالا نوبت نفر بعدی است که جمله بسازد.

اعتقاد به آخرت موجب رشد ایمان و تربیت انسان‌ها می‌شود.

حالا من می‌خواهم این گل‌ها را پرپر کنم. برای چی؟ برای این که قرار است شما کارهای بدی را بگویید و من درون برگ‌های پرپر بنویسم.

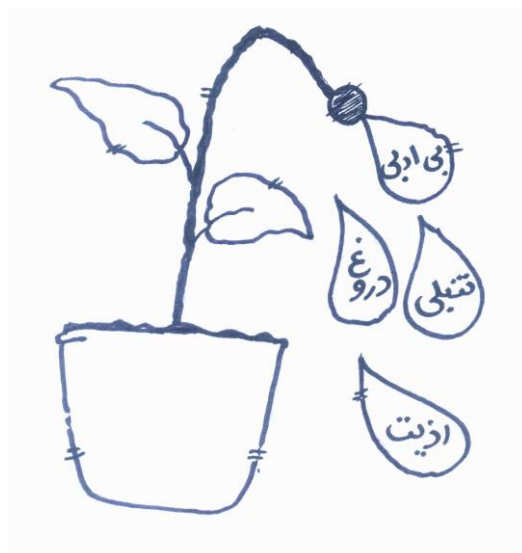

بد

دروغ گفتن خوب است، یا بد؟

بد

تنبلی خوب است، یا بد؟

بد

بی ادبی خوب است، یا بد؟

بد

اذیت خوب است، یا بد؟

^۱ مربی کلمه‌های: «عمل صالح، دوری از گناه، رشد ایمان و تربیت انسان‌ها» را داخل گلدان‌ها بنویسد.

خوب این گل‌ها زشت و بدقیافه شدند، اما حالا شما کارهای خوب و پسندیده‌ای را بگویید که هر کس انجام دهد، وارد بهشت می‌شود^۱.



نماز، احترام، درس خواندن، کمک به دیگران و... .
به به! شما دارید با این کارتان یک گلستان درست می‌کنید.
نام این گلستان چیست؟ بله، بهشت. همان بهشتی که خداوند از آن در قرآن بسیار سخن گفته است.

چه کسی می‌داند بهشت چگونه جایی است؟

یکی از دوستان بیاید و آیاتی از سوره دخان را بخواند تا من توضیح بدهم.
با تشکر از این دوست گرامی! خداوند می‌فرماید: «روز قیامت کسانی که خداترس بودند در امنیت هستند و در باغ‌ها و کنار چشمه‌ها و نهرها در بهشت استراحت می‌نمایند و بر تنشان لباس حریر می‌باشد و روبه‌روی هم بر تخت‌ها تکیه زده‌اند^۲.»

^۱ مری تصویر چند گل و رودخانه و... را بکشد تا وارد بحث بهشت شود.

^۲ دخان / ۵۱ الی ۵۳.

بچه‌های عزیز! ایمان به معاد و انجام کارهای خوب موجب می‌شود که انسان‌ها به بهشت بروند. باید این را هم بدانیم که غیر از این‌ها، کاری است که کلید ورود به بهشت است.

راستی کاری که انسان‌ها را به بهشت می‌رساند چیست؟ برای رسیدن به آن کار به سؤال‌های من پاسخ دهید:

- | | | |
|----|-------|--|
| د | دایی | ۱. برادر مادر را چه می‌گویند؟ |
| و | واو | ۲. حرف سی‌ام از الفبای فارسی چیست؟ |
| س | ساعت | ۳. وقت و هنگام را چه می‌گویند؟ |
| ق | قرائت | ۴. به خواندن قرآن چه می‌گویند؟ |
| ی | یار | ۵. دوست و رفیق کیست؟ |
| ت | توانا | ۶. نیرومند به چه معنا است؟ |
| هـ | هادی | ۷. به هدایت‌کننده و رهنما چه می‌گویند؟ |
| ج | جنگل | ۸. به زمین پر درخت چه می‌گویند؟ |
| ب | بابا | ۹. نام دیگر پدر چیست؟ |
| ط | طوطی | ۱۰. نام پرنده‌ای که سخن‌گو است، چیست؟ |
| ت | توبه | ۱۱. به پشیمانی از گناه چه می‌گویند؟ |

حالا حرف اول از کلمه اول و حرف آخر از کلمه دوم و به همین ترتیب به طور زیگزاگ حرف‌ها را به هم متصل نمایید.

چه کلمه‌ای به دست آمد؟

دوستی اهل بیت.

به امید این که شما از دوستان اهل بیت باشید به یک داستان گوش کنید.

روزی یکی از یاران پیامبر ﷺ به نام ثوبان که نسبت به حضرت محمد ﷺ محبت و علاقه شدیدی داشت، با حال پریشان خدمت حضرت رسید. پیامبر اکرم ﷺ از ناراحتی او سؤال کرد. او در جواب عرض کرد: «یا رسول الله! زمانی که شما را نمی بینم ناراحت می شوم. امروز در این فکر فرو رفته بودم که فردای قیامت اگر من اهل بهشت باشم به طور حتم در جایگاه شما نخواهم بود. بنابراین شما را هرگز نخواهم دید. اگر اهل بهشت هم نباشم، تکلیفم روشن است. بنابراین در هر دو حالت از درک حضور شما محروم خواهم شد. چرا افسرده نباشم؟» این آیه^۱ نازل شد: «انسان هایی که در دنیا از خدا و پیامبرش اطاعت کنند در بهشت همنشین پیامبران خواهند بود.»

سپس پیامبر خدا ﷺ فرمود: «به خدا سوگند ایمان مسلمان کامل نمی شود، مگر این که مرا از خود و پدر و مادرش و همه بستگان بیش تر دوست بدارد و در برابر گفته من تسلیم باشد^۲.»

خدایا ما را با اهل بیت علیهم السلام آشنا بگردان!

خدایا ما را از دوستان اهل بیت علیهم السلام قرار بده!

خدایا در قیامت ما را از بهشتی ها قرار بده!

آمین

^۱ نساء/۶۹.

^۲ محمد باقر مجلسی، بحار الانوار، ج ۲۲، ص ۸۷.

غروب شادی.....۳۶

احکام

۳۷.....غروب شادی

نام درس:

راه‌گشای بهشت

موضوع:

احکام

هدف کلی:

دانش‌آموزان در این درس با آثار نماز و چگونگی انجام وضو آشنا می‌شوند.

اهداف جزئی:

دانش‌آموزان در این درس با موارد زیر آشنا می‌شوند:

۱. روش صحیح وضو ساختن؛
۲. واجبات نماز؛
۳. برخی از آثار نماز؛
۴. سفارش پیامبر ﷺ به اقامه نماز جماعت.

هدف رفتاری:

امید است دانش‌آموزان در پایان درس با توجه به آثار نماز در زندگی نمازهای خود را به جماعت و به طور صحیح انجام دهند.

روش‌های مناسب تدریس:

توضیحی، فعال: (پرسش و پاسخ، شعر، کارت و جدول)

رسانه‌های آموزشی:

تابلو (تخته و گچ)، کارت



راه‌گشای بهشت

خداوند بخشنده مهربان

به نام خداوند رنگین کمان

خداوند زیبایی و عطر و رنگ خداوند پروانه‌های قشنگ

بچه‌ها سلام! امیدوارم که حال شما دانش‌آموزان گل خوب خوب باشد.
ان شاء الله.

حالا به این شاخه‌ای که در دست من است، توجه کنید که چه اتفاقی افتاد^۱.
احسنت به شما که نظر خود را اعلام کردید. حالا به این حکایت دقت کنید.
ابن عباس، می‌گوید: «روزی با سلمان در زیر درختی نشسته بودیم که ایشان
شاخه‌ای از درخت خشک شده را تکان داد و همه برگ‌های آن شاخه به زمین
ریخت. سپس گفت که از من نمی‌پرسی که چرا چنین کردم.»
ابن عباس گفت: «خوب چرا این کار را کردی؟»
سلمان گفت: «روزی با پیامبر گرامی صلی الله علیه و آله زیر این درخت نشسته بودیم. آن
حضرت چنین کرد که من انجام دادم.»
من پرسیدم: «یا رسول الله! دلیل این کار شما چه بود؟»

ان شاء الله ما هم از کسانی باشیم که به این حکایت عمل کنیم.
حالا در این قسمت از برنامه شعر بسیار زیبایی هست که همه با هم این شعر را
زمزمه می‌کنیم. قبل از این که شعر را با هم بخوانیم، من از یکی از دوستان شما

^۱ در این قسمت مربی باید از قبل شاخه خشکیده‌ای را آماده کند و به کلاس آورد و آن را تکان دهد تا برگ‌های آن بریزد و از دانش‌آموزان در باره این کار نظر بخواهد و به نظرهای آنها توجه کند و بعد داستان را تعریف کند.

غروب شادی.....۴۰

خواهش می‌کنم که به جلو بیاید و در هنگام خواندن شعر حرکتهای عملی مربوط به شعر را با کمک شما انجام دهد.^۱

با نام خدا می‌گیرم وضو	نیت می‌کنم از برای او
دست و پاهایم، صورت و مویم	می‌کنم تمیز قبل از وضویم
گردی صورت، حالا می‌شویم	بالا به پایین از زیر مویم
حالا نوبت شستن دست‌هاست	اول کدام دست، اول دست راست
از روی آرنج تا سر انگشت	می‌شویم با آب یک مشت و دومشت
مثل دست راست، دست چپم را	بالا به پایین می‌شویم آن را
می‌کشم یک بار، مسح سرم را	به جلوی سر، دست ترم را
بعد از مسح سر، مسح هر دو پاست	اول کدام پا، اول پای راست
جای مسح پا، انگشت تا مچ است	پایین به بالا، بکش کف دست
با دست راستم روی پای راست	این دست چپم پای چپ این جاست
آماده هستیم برای نماز	با یاد خدا می‌کنیم آغاز

با تشکر! حالا یکی از شما دانش‌آموزان بیاید و دو رکعت نماز برای ما بخواند.^۲
حالا برای شما واجبات نماز را به صورت کارت بیان می‌کنم.^۳

نیت	تکبیره الاحرام	قرائت
-----	----------------	-------

^۱ مربی قبل از خواندن شعر وضو، حرکات عملی این شعر را با یکی از دانش‌آموزان هماهنگ نماید و او را توجیه کند تا این حرکات عملی برای دانش‌آموزان به خوبی و به صورت صحیح انجام شود.

^۲ از قبل با یکی از دانش‌آموزان هماهنگ شود که دو رکعت نماز در سر کلاس بخواند.

^۳ برنامه مربی باید از قبل کارت‌هایی به اندازه ۱۰×۲۰ آماده کند و کلمه‌ها را داخل آن بنویسد. بعد از آن می‌تواند با همکاری یکی از دانش‌آموزان به بیان عملی موضوعات این کارت‌ها پردازد.

غروب شادی..... ۴۱

سجود	رکوع	قیام
سلام	تشهد	ذکر
	موالات	ترتیب

شما با واجبات نماز آشنا شدید.

آیا می‌دانید نماز چه آثاری دارد؟

به این حروف که روی تخته می‌نویسم دقت کنید.^۱

ب د ن

ب) به یاد خدا بودن: انسان با نماز خواندن به یاد خدا و نعمت‌های او می‌افتد.

د) دوری از زشتی: انسان با نماز خواندن از زشتی‌ها، مانند بی‌احترامی به دیگران، دروغ، دعوا و ... دور می‌ماند.

ن) نزدیکی به خدا: نماز باعث نزدیکی انسان به خدا می‌شود.

حالا چه کسی می‌تواند یکی دیگر از آثار نماز مخفی شده بین حرف‌ها را به دست آورد؟ احسنت به شما! با کنار هم گذاشتن حروف (ب، ن، د) کلمه بند به دست می‌آید که آثار نماز است. به این صورت که شما با نماز خواندن، شیطان را در بند و غل و زنجیر می‌کنید.

حالا نوبت به جدول می‌رسد. این جدول پیام و رمزی دارد. با پرسیدن چند سؤال از شما و به دست آمدن حرف‌های داخل جدول آن پیام به دست می‌آید.

^۱ مری سه حرف «ب، د، ن» را بر روی تخته می‌نویسد.

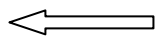
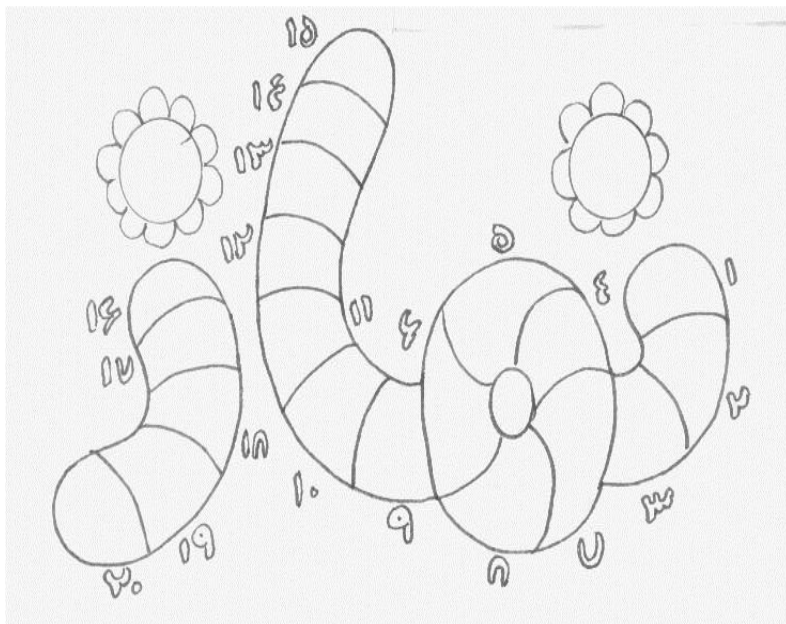

آب (۱۱ و ۳)

نجات (۲۰، ۱۷، ۱۶ و ۵)

باد (۱۲، ۱۳ و ۱۴)

عمو (۱۸، ۸ و ۶)

خام (۱۹، ۱۰ و ۴)

زر (۲ و ۹)

این (۱۵، ۷ و ۱)

۱. مایه حیات و زندگی چیست؟

۲. به خلاصی، رهایی و رستگاری چه می گویند؟

۳. به حرکت هوا چه می گویند؟

۴. به برادر پدر چه می گویند؟

۵. به مواد غذایی نپخته چه می گویند؟

۶. نام دیگر طلا چیست؟

۷. آن چیست؟

خیلی ممنون از شما دانش آموزان!

حالا چه کسی می تواند پیام را به دست آورد؟

پیام جدول ما با رمز ۷ به دست می آید. خانه اول را نوشته و ۷ تا ۷ تا بشمارید.

حدیثی از پیامبر اکرم صَلَّى اللهُ عَلَيْهِ وَسَلَّمَ به دست می آید.

پیامبر گرامی اسلام ﷺ می فرماید: «نماز را با جماعت بخوانید.»

به این امید که به دستور پیامبر ﷺ عمل نماییم.

در پایان شعری برایتان می خوانم.

از روی جانمازم

آهسته پر کشیدم

رفتم به سوی باغی

یک باغ سبز و خرم

دیدم که گل در آن باغ

روییده دسته دسته

دیدم کنار گل‌ها

یک شاپرک نشسته

آن شاپرک مرا دید

پر زد به سویم آمد

او با خودش گل آورد

آن را به چادرم زد

گفتم به شاپرک جان

این گل چه خوب و ناز است

او شادمان شد و گفت

این گل، گل نماز است.

نام درس:

نشانه‌ی ایمان

موضوع:

احکام

هدف کلی:

دانش‌آموزان در این درس با مواردی از بهداشت فردی آشنا می‌شوند.

اهداف جزئی:

دانش‌آموزان در این درس با موارد زیر آشنا می‌شوند:

۱. چگونگی رعایت بهداشت چشم، دهان، دست، دستشویی رفتن؛
۲. طهارت و پاکیزگی در قرآن؛
۳. آثار مسواک زدن.

هدف رفتاری:

از دانش‌آموزان انتظار می‌رود بعد از درس موارد مربوط به بهداشت فردی را رعایت کنند و آیه‌ای در باره اهمیت آن بگویند.

روش‌های مناسب تدریس:

توضیحی، فعال: (شعر، خط فانتزی، کارت تصویری، جاخالی، قصه و جدول)

رسانه‌های آموزشی:

تابلو (تخته و گچ)، کارت، تصویر



نشانه‌ی ایمان

غروب شادی..... ۴۵

مهربان‌تر از مادر، مهربان‌تر از بابا
مهربان‌تر از گل‌ها، با دو بال پروانه
مهربان‌تر از خورشید، با گل و زمینی
مهربان‌تر از آبی، با تمام ماهی‌ها
مهربان‌تر از ابری، با گیاه و با دانه
تو خدای من هستی، مهربان‌ترینی تو^۱
به نام خدا، خدای مهربان، خدای خورشید و آسمان، و شما پروانه‌های خوب و دوست‌داشتنی.

گلی‌های دوست‌داشتنی خدا! سلام،

حالتان چطور است؟ سرحال و با نشاط هستید؟

برای اجرای برنامه آماده‌اید؟ حالا برای سلامتی امام عصر (عج) و تمام پدران و مادران و همه گل‌های خوب و مرتب، مثل خودتان یک صلوات بفرستید.
من سه نفر از دوستان شما را دعوت می‌کنم تا با نوشیدن آب، آداب آن را بیان کنند.

بله! با آرامش و یاد خدا آب را می‌نوشیم و در پایان بر دشمنان امام حسین علیه السلام لعنت می‌فرستیم.

تا این جا با سه مورد از آداب آب نوشیدن آشنا شدید.

حالا به مورد چهارم که روی تابلو می‌نویسم توجه کنید.

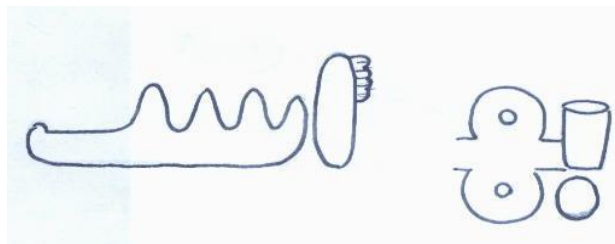

^۱ افسانه شعبان نژاد، نغمه‌های دینی کودکان، ص ۱۰، انتشارات عصمت، ۱۳۸۲.

آیا متوجه شدید؟ کلمه مورد نظر را کامل تر می‌کنم.



کلمه‌ای که شما حدس زدید این است.

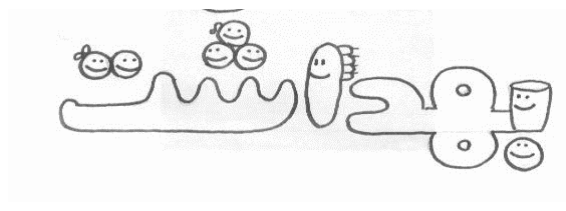

آی بچه‌های با هوش بهداشت نشه فراموش

حالا چند مورد بهداشت جسمی را من به عنوان نمونه روی چند کارت نقاشی کرده‌ام. شما با دیدن هر تصویر در مورد چگونگی بهداشت آن توضیح می‌دهید!

^۱ برای این کار از کارت‌های ۱۰×۲۰ یا بزرگ‌تر کمک می‌گیریم.

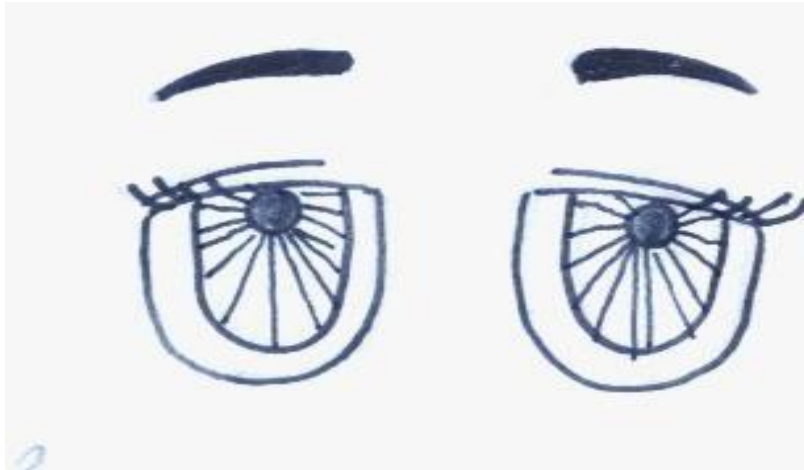

بهداشت چشم

باتشکر از دوست خوبمان که در مورد تصویر اول صحبت کرد. از ایشان می‌خواهم تشریف بیاورد و نوشته‌های پشت این کارت را برای شما بخواند.^۱ گرد و غباری که روی پلک‌ها می‌نشیند، باید با دستمال تمیز پاک شوند و شسته شوند و هرگز نباید با دست‌های آلوده چشم و اطراف آن را مالید، چون موجب قرمزی، ناراحتی و بیماری چشم می‌شود.

حالا این تصویر مربوط به کدام بهداشت جسم است؟

^۱ در پشت کارت‌ها نکات لازم در باره هر تصویر را نوشته تا دانش‌آموز آن را برای دوستا؛ ن نماید.

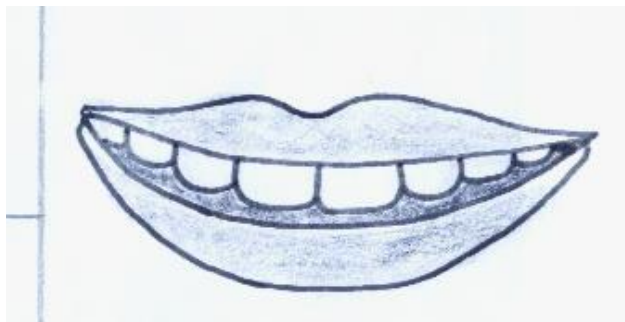

بهداشت دهان و دندان

به این سه کلمه که در تابلو می‌نویسم دقت کنید.

خشنودی خدا

دهان

سنت پیامبر

حالا دوست شما بیاید و به کمک این سه کلمه، جمله‌ها خالی پشت این تصویر را تکمیل و بخواند:

امیرالمؤمنین علیه السلام: «مسواک زدن باعث می‌شود، از است و را خوشبو می‌سازد»

اگر ما مسواک نزنیم چه می‌شود؟!

به این شعر توجه کنید:

مسواک بزن همیشه

ای بچه پاکیزه

با مسواک تمیز می‌شه

دندان‌های قشنگت

مسواک نشه فراموش

یادت باشه شب و روز

می‌خوره دندونو موش

اگه بشه فراموش

این تصویر مربوط به کدام بهداشت جسم است؟



تمیز نگه داشتن ناخن‌ها^۱

چرک‌هایی که زیر ناخن‌های دست جمع می‌شود، موجب انتقال بیماری می‌شوند که باید پاک شوند. بنابراین باید ناخن‌ها را کوتاه نگه داشت، چرا که امام صادق علیه السلام می‌فرماید: «کوتاه کردن ناخن‌ها از روش پیامبر است.^۲»

راستی متوجه شدید چرا دوستان نتوانست جمله را بخواند. چون جمله امام صادق علیه السلام بی نقطه نوشته شده بود. من آن را با نقطه روی تابلو می‌نویسم تا شما هم ببینید.

^۱ مری در پشت تصویر متن را بدون نقطه می‌نویسد.

^۲ محمد حسین طباطبایی. همان، ص ۲۷۴.

امام صادق علیه السلام می فرماید: «کوتاه کردن ناخن سنت پیامبر است.»



با نگاه کردن به این تصویر بگویید مربوط به چه قسمت از بهداشت است؟
تمیز نگه داشتن بدن و لباس

آیا می دانید چگونه می توان بدن و لباس را تمیز نگه داشت^۱؟

۱. به موقع لباس های چرک را عوض کنیم تا تمیز شسته شوند.
۲. از جاهای آلوده دور باشیم تا دست ها و بدن خویش را آلوده نکنیم.
۳. به موقع به حمام برویم و بدنمان را بشوییم.
۴. رعایت آداب «مستر الف ح»^۲

«مستر الف ح» کجاست؟

بله! جایی است که برای راحت شدن به آن جا می رویم، یعنی «مستراح»

آیا می دانید آداب «مستراح»، یا همان دستشویی رفتن چیست؟

^۱ پاسخ ها را می شنویم و سپس تکمیل می کنیم.

^۲ از بچه ها می خواهیم اول کلمه را حدس بزنند و سپس آدابش را بگویند و سپس خودمان می گوئیم.

۱. در زدن، برای این که مطمئن شویم کسی نیست.
۲. نشستن و انجام دادن کار، دقت شود تا بدن و لباس نجس نشوند.
۳. ریختن آب، تا نجاست‌هایی که در دستشویی باقیمانده است را پاک نماید.

حالا که بعد از دستشویی، این نکات را رعایت کردید بیایید با خیال راحت یک قصه گوش کنید:

در یکی از روزهای خوب و دوست داشتنی خدا، در یک هوای لطیف و زیبا که آفتاب مهربان داشت نورافشانی می‌کرد، مردم شهر سخت در تلاش بودند. آن‌ها مردمی سخت کوش بودند و می‌کوشیدند تا کارهای روزانه خود را به خوبی انجام دهند.

هوای قشنگ آن روز با قدم‌های با برکت پیامبر اکرم صلی الله علیه و آله لطیف‌تر از همیشه به نظر می‌رسید.

مردم شهر با دیدن پیامبر خوشحال بودند و از ایشان دعوت می‌کردند تا در جمع آن‌ها بنشینند. رسول خدا از این که می‌دید مسلمان‌ها در تلاش و کوشش هستند تا با کسب روزی حلال به خانه برگردند خوشحال بود. او لذت می‌برد از این که هر کسی مشغول کاری است.

بله بچه‌ها! رسول گرامی اسلام، همان طور که داشت از کوچه‌ها عبور می‌کرد چشمش به مردی رنجور افتاد که موهای سرش ژولیده بود و لباس‌های تنش چرک و کثیف بودند.

معلوم بود که حالش هم بد است و ناراحت به نظر می‌رسید. تا پیامبر را دید از جا برخاست. رسول خدا سلام کرد و آرام، آرام جلو رفت و احوالش را جویا شد و با او به صحبت پرداخت.

فرمود: «ای مرد! یکی از احکام دین اسلام این است از نعمت‌هایی که خدا بر بندگانش خلق کرده، استفاده کنی. این چه وضعی است که تو داری؟»
بعد فرمود: «خدا دوست دارد وقتی که بنده‌اش نزد برادران خود می‌رود با لباس خوب و مرتب برود. برای برادران خود لباس مرتب بپوشد و خود را زینت کند.^۱»
بله، ما هم باید تمیز و مرتب باشیم چون که در قرآن آمده است:^۲

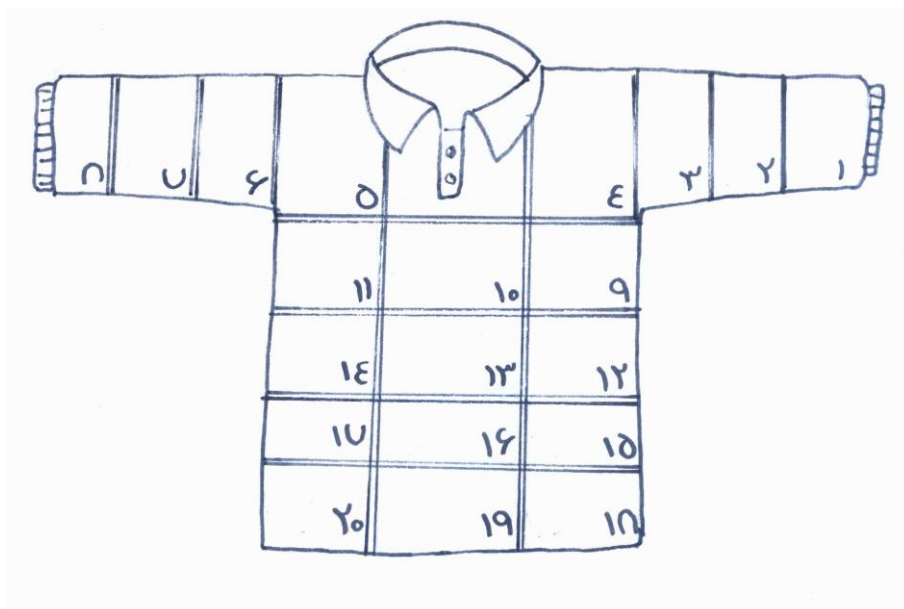

برای دانستن کلام قرآن من سؤال‌هایی از شما می‌پرسم و پاسخ‌های شما را درون خانه‌های جدول قرار می‌دهم تا به پیام مورد نظر برسیم.^۱

^۱ مکارم‌الاخلاق. با تغییر و افزایش.

^۲ تصویری از یک پیراهن را هنگام بیان داستان روی تابلو نقاشی کنید و به ۲۰ خانه آن را تقسیم کنید.

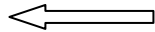

۱. با نام و یاد چه کسی است که کارها را آغاز می‌کنیم؟ (۱، ۱۲ و ۱۳)
۲. به سرور، بزرگ و آقا چه می‌گویند؟ (۶، ۱۹ و ۲۰)
۳. نامه را درون چه چیزی قرار می‌دهند؟ (۹، ۱۰، ۱۵، ۱۶ و ۱۷)
۴. نادان نیست، پس چیست؟ (۴، ۷، ۱۱ و ۸)
۵. کدام واژه به معنای سِر می‌باشد؟ (۱۴، ۱۷ و ۲)
۶. چه چیزی خوردنش با پنیر خوب است؟ (۵، ۱۸ و ۳)

حالا پیام جدول. حرف اول را می‌نویسیم و سه تا سه تا می‌شماریم.

خدا پاکیزگان را دوست دارد: « وَاللَّهُ يُحِبُّ الْمُطَهَّرِينَ^۱ ».

بیایید با رعایت بهداشت کاری کنیم که خدا ما را بیش‌تر دوست داشته باشد.

نه مثل «مملی». صحبت از «مملی» شد. می‌خواهید با او بیش‌تر آشنا شوید؟

من شعرش را می‌خوانم شما همراهی کنید.

مملی می‌یاد تو خونه

دست و روشو نمی‌شوره

می‌ره سراغ میوه‌ها

^۱ پاسخها عبارتند از: خدا، سید، پاکت، دانا، راز، گردو (در خانه ۱۸ دو حرف «رد» از کلمه گردو در یک خانه قرار می‌گیرند).

^۲ مری می‌تواند آیه قرآن را چند مرتبه با بچه‌ها همخوانی کند تا در ذهن بچه‌ها بماند. توبه / ۱۰۸.

نشسته با پوست می خوره

مادر اون بهش می گه

دستات کثیفه مملی

با آب و صابون خوب بشور

اینقدر چرا تو تنبلی

دستها رو باید بشوری

قبل از غذا، بعد از غذا

خوبه آدم تمیز باشه

پیش تمام بچه ها^۱

۵۵.....غروب شادی

نام درس:

نگهبان

موضوع:

احکام

هدف کلی:

دانش آموزان در این درس با علت وجوب روزه و برخی از احکام آن آشنا می شوند.

اهداف جزئی:

دانش آموزان در این درس با موارد زیر آشنا می شوند:

۱. علت واجب بودن روزه؛
۲. فایده روزه داری؛
۳. سه مورد از مبطلات روزه؛
۴. روزه دار واقعی؛
۵. پاداش روزه داری.

هدف رفتاری:

از دانش آموزان انتظار می رود که در پایان درس روزه دار واقعی را بشناسند و خود روزه واقعی بگیرند و به احکام روزه عمل کنند.

روش های مناسب تدریس:

توضیحی، فعال: (نقاشی، پرسش و پاسخ، جدول و داستان)

رسانه های آموزشی:

تابلو (تخته و گچ)، پاکت نامه

بِسْمِ اللَّهِ الرَّحْمَنِ الرَّحِيمِ

نگهبان

دوستان خوبم! سلام خوب به دست من نگاه کنید و بگویید چه چیزی در دست من است؟
بله، پاکت نامه

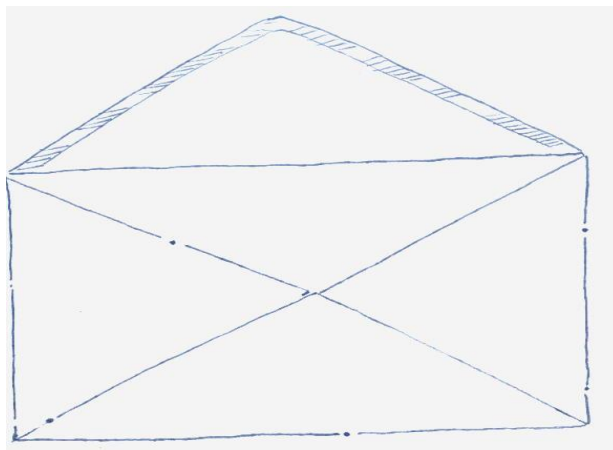

نامه را با نام چه کسی باید باز کنیم؟ با نام خدا
یک شعر هم در مورد نامه سروده شده است، چه کسی می تواند آن را بخواند؟
همه با هم آن را می خوانیم.

ای نام تو بهترین سرآغاز بی نام تو نامه کی کنم باز
ای یاد تو مونس روانم جز نام تو نیست بر زبانه
پس بانام و یاد خدا نامه را باز می کنیم.

بسم الله الرحمن الرحيم - به نام خداوند بخشنده مهربان
حالا قبل از این که ببینیم چه چیزی در داخل پاکت است به من بگویید که نامه
را می نویسند، یا می خوانند؟



بله، اول می نویسند و بعد می خوانند.
به نظر شما نامه ما هم نوشته شده است، یا نه؟
داخل پاکت را نگاه می کنیم تا
ببینیم نوشته شده است، یا نه؟
بله، یک کارت را می بینید که روی آن چه چیزی
نوشته شده است؟



بله، «کتب» که در عربی یعنی نوشته شده.
به کارت بعدی توجه کنید و بخوانید.
علیکم، یعنی بر شما
حالا کتب با علیکم را با هم ترجمه می کنیم یعنی:
نوشته شده بر شما.

برای این که بدانیم چه چیزی برای ما نوشته شده است و بر ما واجب است. به
سراغ یک جدول به شکل ماه می رویم که روی تابلو می کشم.

شما ابتدا به سؤال پاسخ دهید تا حرفهای صحیح را در این جدول بنویسم.

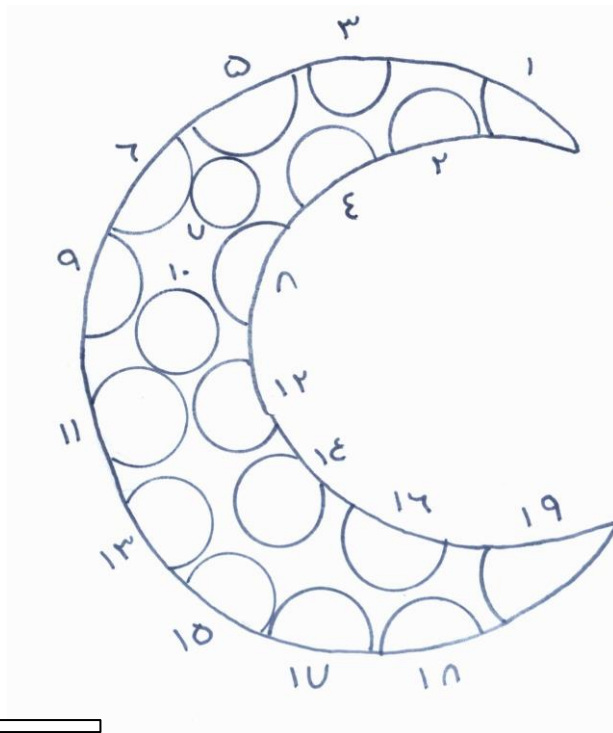

۱. شهر زیارتی امام رضا علیه السلام کجاست؟ مشهد (۱۴، ۱۰، ۱۳ و ۱۲)

۲. به حرکاتی که برای تقویت اعضای بدن انجام می شود چه می گویند؟

ورزش (۵، ۱، ۹ و ۸)

۳. چه چیزی مقابل سؤال می آید؟ جواب (۱۵، ۷، ۳ و ۲)

۴. نام آنچه که بر پشت حیوانات چهارپا می گذرانند، چیست؟

بار (۴، ۱۱ و ۶)

حالا بچه ها! حرف اول را بنویسید و ۴ تا ۴ تا بشمارید تا به پیام برسید.

احسنت! «روزه، بر شما واجب شد.»

طبق پیام جدول آن چه بر ما نوشته شده، روزه بود که خدا بر ما واجب کرده است!

غروب شادی ۶۰

چطوری؟ در قرآن آیه ۱۸۳ سوره بقره.
این آیه را برای شما می‌خوانم. **كُتِبَ عَلَيْكُمُ الصِّيَامُ**
برای فواید زیادی که روزه دارد، خداوند آن را بر ما واجب کرده است.
مثل چه فایده‌ای؟!
به این شکل توجه کنید. شکل چیست؟ آتش

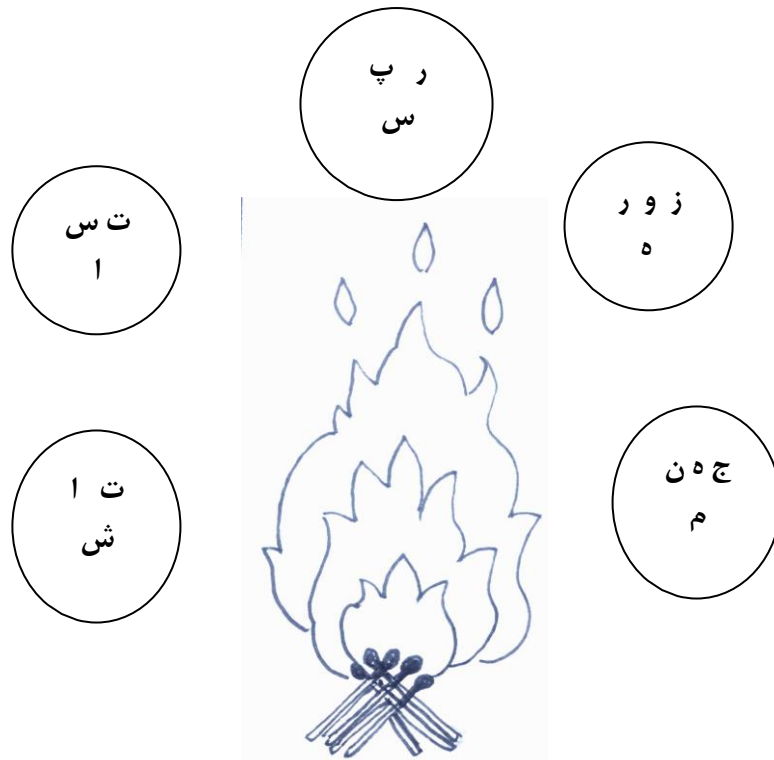

با حروف اطراف آتش پنج کلمه مناسب به دست آورید و یک جمله بسازید.
برنده کسی است که جمله مورد نظر ما را که حدیث زیبایی از امام صادق علیه السلام
است به دست بیاورد.

بله، «روزه سپر آتش جهنم است.» این فایده روزه برای روز قیامت است که نمی‌گذارد آتش جهنم به ما برسد. به این صورت که روزه‌دار فقط نباید **دهان** او روزه باشد و نخورد و نیاشامد، بلکه باید **زبان** او هم روزه باشد. با زبانش **دروغ** نگوید و **ناسزا** نگوید و با دوستانش در کوچه و محله و مدرسه بداخلاقی و تندی نکند و پدر و مادرش را هم **اذیت** نکند. در این صورت روزه‌اش قبول شده است.^۱

آیا می‌خواهید با فواید دیگر روزه آشنا شوید؟! به یک داستان گوش کنید. چند هفته‌ای بود که از باز شدن مدارس می‌گذشت. ماه رمضان هم تازه شروع شده بود. زنگ تفریح که زده شد، همراه با بچه‌های دیگر، کلاس را ترک کردیم و در حیاط مدرسه مشغول استراحت و صحبت شدیم. به ناگاه متوجه شدیم انگار نرگس که آن طرف‌تر از ما نشسته بود، حالش خوب نیست. با عجله به سمت او رفتیم و حالش را پرسیدیم. رنگ صورتش زرد شده بود و نای صحبت کردن نداشت. هر چه اصرار کردیم، جوابی نداد و پشت سر هم می‌گفت چیزی نیست.

^۱ مربی کلمات پنج کلمه را در داخل کارت می‌نویسد و در حین صحبت به بچه‌ها نشان می‌دهد.



فاطمه با عجله به دفتر رفت و ناظم را صدا زد. وقتی خانم ناظم رسید، همه بچه‌ها به احترامش از جا بلند شدند. ناظم هم کنار نرگس نشست و حالش را پرسید. بعد به بچه‌هایی که دور ما جمع شده بودند و کم‌کم بیشتر هم می‌شدند، اشاره کرد و گفت: «آه، بچه‌های گلم! اگر ممکن است این‌جا را خلوت کنید.» و بعد دوباره به نرگس نگاه کرد و حالش را پرسید.

نرگس گفت: «خانم! چیزی نیست. فقط کمی گرسنه‌ام که آن هم برای این است که روزه گرفته‌ام.»

ناظم لبخندی زد و گفت: «از رنگت مشخص است که کمی گرسنه نیستی، بلکه زیاد گرسنه‌ای و این برای تو ضرر دارد. ممکن است ضعف کنی و خدای ناکرده...»

نرگس گفت: «درست است، ولی مادرم گفت: روزه ما را به یاد فقرا می‌اندازد و ثواب هم دارد. برای همین اشکالی ندارد و تحمل می‌کنم.»

ناظم رو به بچه‌ها کرد و گفت: «درست است دخترهای گلم! ولی باید مراقب باشیم با تحمل گرسنگی زیاد به خودمان و بدنمان آسیب نرسانیم که خدا این را دوست ندارد.»

غروب شادی.....۶۳

سپس دست نرگس را گرفت و گفت: «بهتر است برویم دفتر و چیزی بخوری و بعد از مدرسه هم پیش دکتر بروی و اگر دکتر اجازه داد از فردا روزهات را ادامه بده.»

حالا به این کلمه که در تابلو می‌نویسم توجه کنید.

سرخ

آیا می‌توانید با حرف‌های این کلمه به سه مورد از چیزهایی که روزه را باطل می‌کند اشاره کنید؟

آفرین:

س سر زیر آب فرو بردن؛

ر رسانیدن غبار غلیظ به حلق؛

خ خوردن و آشامیدن.

در این جا به شعری که می‌خوانم توجه کنید.

از سحر تا آلان، روزه دارد مادر

وقت افطاری است، نیم ساعت دیگر

چای افطارش را، من خودم دم کردم

زحمت او را با، کار خود کم کردم

روزه دارم من هم، مثل مادر جانم

من نمازم را هم، مثل او می‌خوانم

بچه‌ها خداوند در مقابل روزه‌داری پاداش فراوانی به ما می‌دهد. برای آشنایی با آن‌ها همه شما یک نفس عمیق بکشید، حالا هم چشم‌ها بسته بخوابید. چشم‌ها را باز کنید دست‌ها را به حالت دعا بگیرید.

غروب شادی.....۶۴

شما با انجام این کارها به سخن پیامبر اکرم صلی الله علیه و آله عمل نمودید که می فرماید:
«نفس روزه دار در ماه رمضان تسبیح است و خوابش عبادت و دعایش مستجاب
است.»

من چند دعا می کنم تا شما آمین بگویید.

خدایا! به ما توفیق گرفتن روزه را عطا بفرما؛

خدایا! به پدر و مادرمان سلامتی عطا بفرما؛

خدایا! رهبر ما را در پناه خود حفظ بفرما؛

خدایا! دل آقا امام زمان (عج) را از ما خوشنود بفرما؛

خدایا! فرج آقا امام زمان (عج) نزدیک بفرما.

۶۵.....غروب شادی

نام درس:

خانه‌ای از نور

موضوع:

احکام

هدف کلی:

دانش‌آموزان در این درس با برخی از آداب رفتن به مسجد آشنا می‌شوند.

اهداف جزئی:

دانش‌آموزان در این درس با موارد زیر آشنا می‌شوند:

۱. آداب مسجد؛
۲. نام برخی از مسجدهای معروف؛
۳. احکام نماز جماعت؛
۴. حدیثی در باره رفتن به مسجد.

هدف رفتاری:

از دانش‌آموزان انتظار می‌رود در پایان درس بتوانند آداب و احکام مسجد را رعایت کنند و حدیثی از فضیلت شرکت در مسجد بیان کنند.

روش‌های مناسب تدریس:

توضیحی، فعال: (شعر، کارت، کاغذ و برش، جدول و پرسش و پاسخ)

رسانه‌های آموزشی:

تابلو (تخته و گچ)، کارت

بِسْمِ اللَّهِ الرَّحْمَنِ الرَّحِيمِ

خانه‌ای از نور

وقتی که از خواب پا شدی یا که به دوستت رسیدی
وقتی که توی خیابان آشنا و فامیل دیدی
پا سلام یادت نره پا سلام یادت نره

پس ما هم می‌گوییم: «سلام، سلام!»

دوستان کوچک من! حالتان خوب است؟ همه سرحال و قه‌قهه هستید؟ همه با هوش هستید؟ حواس‌ها ناجمع است؟ بعضی‌ها گول خوردند. اشکال ندارد، ان‌شاءالله که از شیطان گول نخورید. برنامه را با کاغذ و برش شروع می‌کنیم^۱. بچه‌ها دقت کنید که چه چیزی به دست می‌آید؟ بله، مسجد به دست آمد.

^۱ الف) مربی در حین برش با دانش‌آموزان صحبت کند و یا شعر بخواند.

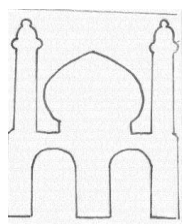

ج

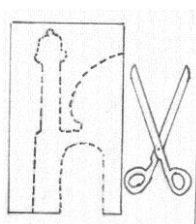

ب

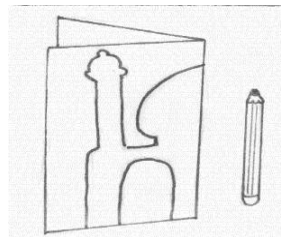

الف

ب) کاغذ مربع شکل را مطابق نقطه‌چین تا بزنید.

ج) اکنون شکل نقطه‌چین شده را در نظر گرفته و برش بزنید.

غروب شادی..... ۶۸

خوب بچه‌ها! همان طوری که متوجه شدید موضوع برنامه ما «مسجد» است. ابتدا شعر زیبایی در باره مسجد برای شما می‌خوانم.

گلدسته‌های مسجد

از بام خانه پیداست

پرواز کفترانش

وقت اذان چه زیباست (۲)

بر روی گنبدش هست

صدها گل ستاره

خورشید، خانه دارد

در پشت این مناره (۲)

پر می‌کشد دل من

مثل کبوتر آن جا

عطر خوش اذانش

پُر کرده سینه‌ام را^۱ (۲)

ان شاءالله از این شعر خوشتان آمده باشد.

حالا چگونه به مسجد برویم؟

با جوراب و لباس پاکیزه^۲ به مسجد برویم. خود را خوشبو کنیم. موها را شانه

و دندان‌ها را مسواک بزنیم. هنگام ورود به مسجد، «بسم الله الرحمن الرحيم»

بگوییم. با وضو وارد مسجد شویم. با پای راست وارد مسجد شویم. در هنگام

^۱ لاهوتی.

^۲ مربی محترم ابتدا باید کارت‌هایی در اندازه‌های ۱۰×۲۰ تهیه کند و مطالب را روی کارت بنویسد و به صورت بازی با کارت این قسمت برنامه را اجرا کند.

ورود به مسجد [صلوات] بفرستیم. در مسجد رو به [قبله] بنشینیم. در مسجد به ویژه بعد از نماز [دعا] کنیم. در مسجد [شلوغ] نکنیم. خادم مسجد را [اذیت] نکنیم و به او در تمیز کردن مسجد [کمک] کنیم.

حالا که با این موارد آشنا شدیم، بیایید ببینیم مسجد رفتن ما چه فایده‌ای دارد؟ برای پی بردن به پاسخ، سراغ داستان می‌رویم.

روز پنج‌شنبه بود. من در خانه درس می‌خواندم. حدود ساعت یازده بود که صدای تق تق در حیاط شنیده شد. در را باز کردم، دیدم که پسرعمویم هست. ابتدا سلام کردم. او را به داخل منزل دعوت کردم، ولی پسرعمویم قبول نکرد. او گفت: «من آمده‌ام که با هم به مسجد برویم»، از پیشنهادش خوشحال شده بودم، رفتم و از پدر و مادرم اجازه خواستم. آن‌ها هم اجازه دادند. من با پسرعمویم با عجله به طرف مسجد حرکت کردیم تا نماز ظهر و عصرمان را به جماعت در مسجد بخوانیم. وقتی که وارد مسجد شدیم، رادیو قرآن می‌خواند و نمازگزاران کم‌کم وارد می‌شدند و صف‌های نماز جماعت را تشکیل می‌دادند و جانمازهای خود را پهن می‌کردند. من با پسرعمویم به محضر امام جماعت رسیدیم و سلام کردیم. امام جماعت با مهربانی و ادب جواب سلام ما را داد و احوال ما را جویا شد. هنگامی که فهمید برای نماز خواندن به مسجد آمده‌ایم بیش‌تر به ما محبت کرد. صدای اذان شنیده می‌شد. من با پسرعمویم از امام جماعت خداحافظی کردیم و به طرف صفوف نماز جماعت حرکت کردیم تا آماده نماز جماعت شویم. امام جماعت در بین دو نماز ظهر و عصر چند مسأله عنوان کرد، از جمله این که برای خواندن نماز جماعت **اول** باید نیت جماعت نمایید. **دوم**، نمازگزاران در رکعت اول و دوم که امام جماعت حمد و سوره می‌خواند، ساکت باشند. **سوم** تمام اعمال نمازگزاران، باید بعد از امام جماعت انجام گیرد.

مسأله بعدی که امام جماعت گفت این بود که آب دهان و یا بینی را در مسجد نیندازیم، صدا را بلند نکنیم و در مسجد نخندیم و با لباس و کفش نجس وارد مسجد نشویم. اگر فرش مسجد نجس شد، فوری آن را آب بکشیم تا پاک شود. بعد از نماز ظهر و عصر همه نمازگزاران دست به دعا برداشتند و دعا کردند. من و پسرعمویم خیلی خوشحال شدیم. علاوه بر آن دوستان خوبی پیدا کردیم و با دوستانمان تصمیم گرفتیم که هر روز نمازمان را اول وقت و به جماعت بخوانیم. من و پسرعمویم از دوستان خوبمان خداحافظی کردیم و به طرف منزل مان حرکت کردیم.

آیا می‌دانید امام صادق علیه السلام در باره این افراد چه فرمود؟

برای پیدا کردن این سخن امام صادق علیه السلام سراغ جدول می‌رویم. از دو دوست عزیز دعوت می‌کنیم برای اجرای مسابقه جدول تشریف بیاورند.^۱ اجرای مسابقه جدول به این گونه است که از هر نفر دو سؤال می‌پرسم. هر شرکت کننده باید جواب سؤال را از جدولی که به صورت مسجد بر روی تخته رسم شده است، پیدا کند دورش خط بکشد. برای پیدا کردن جواب سوال در چهار جهت جدول می‌توانید جست و جو کنید. در پایان حروف باقیمانده را به ترتیب کنار هم قرار دهید تا یک حدیث از امام صادق علیه السلام به دست آید.

^۱ افرادی را انتخاب می‌کنیم که جواب سؤال‌های قبلی ما را داده باشند.

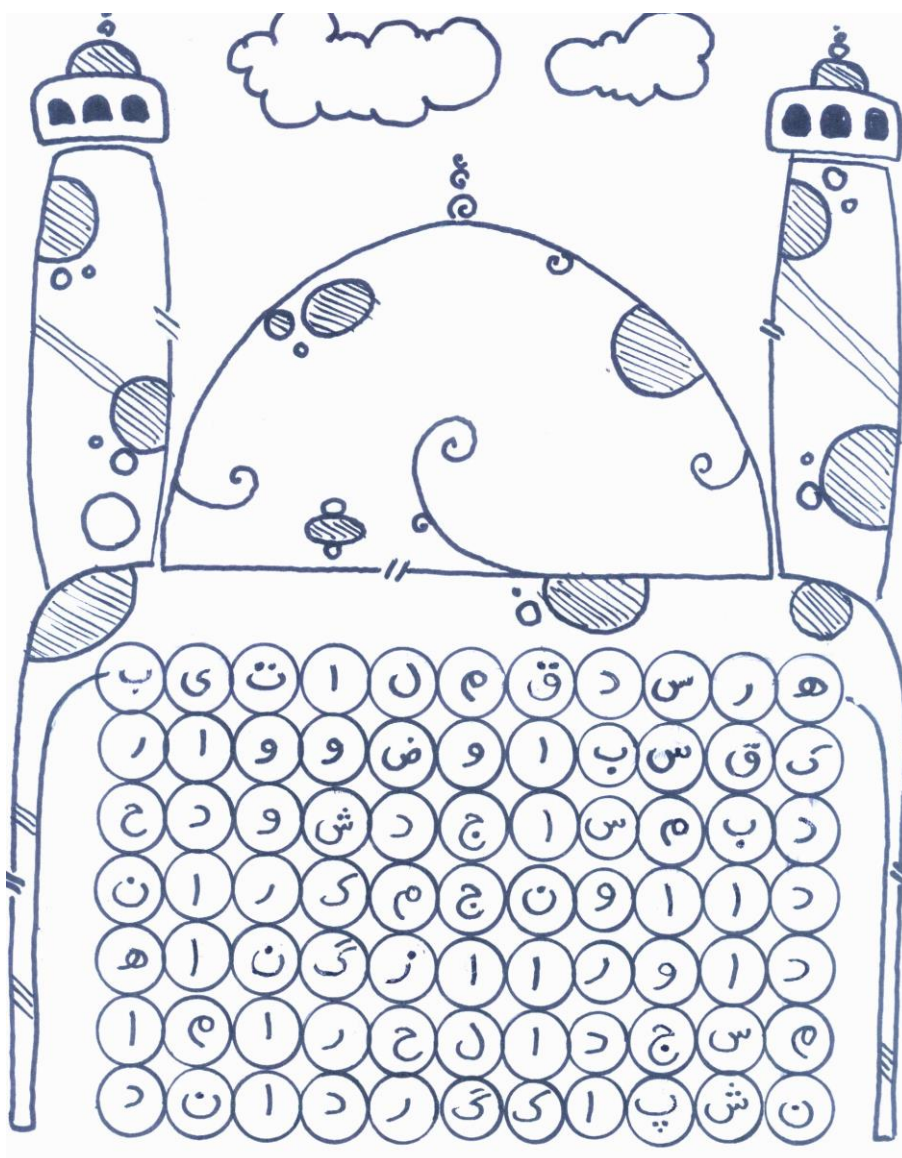

۱. اولین مسجد مدینه چه نام دارد؟
قبا
۲. کدام مسجد است که به دستور امام زمان (عج) و در نزدیکی قم ساخته شده است؟
جمکران
۳. کدام مسجد است که در آن کعبه قرار دارد؟
مسجد الحرام
۴. نخستین قبله مسلمانان چه نام دارد؟
بیت المقدس

که عربی آن این است. « وَمَنْ آتَاهَا مُتَطَهَّرًا طَهَّرَهُ اللَّهُ مِنْ ذُنُوبِهِ^۱ »
هر که با وضو وارد مساجد شود خداوند او را از گناهانش پاک گرداند.
در پایان چند دعا می‌کنم.

خدایا! تمام مردم مسلمان و بچه‌های مسلمان را اهل مسجد قرار بده. آمین
با خواندن دعای سلامتی آقا امام زمان (عج)، برنامه را تمام می‌کنیم.

^۱ محمد محمدی ری شهری، «میزان الحکمه»، دارالحدیث، قم، ۱۴۲۵ ق، ۱۳۸۳، ص ۶۶۷.

۷۳.....غروب شادی

نام درس:

الماس

موضوع:

احکام

هدف کلی:

دانش آموزان در این درس با علت واجب بودن حجاب آشنا می شوند.

اهداف جزئی:

دانش آموزان در این درس با موارد زیر آشنا می شوند:

۱. چادر بهترین نوع حجاب؛
۲. ارزش حجاب؛
۳. آیه حجاب در قرآن؛
۴. محرم و نامحرم.

هدف رفتاری:

از دانش آموزان انتظار می رود در پایان درس حجاب را به طور کامل رعایت و از نامحرم دوری نمایند.

روش های مناسب تدریس:

توضیحی، فعال: (شعر، داستان، نقاشی و جدول)

رسانه های آموزشی:

تابلو(تخته و گچ)

بِسْمِ اللّٰهِ الرَّحْمٰنِ الرَّحِیْمِ

الماسی

ورد زبان ما هست در هر زمان بسم الله ما را بود نگهدار از هر بلا بسم الله

به نام خداوند بخشنده و مهربان

بچه‌ها سلام! حالتان چطور است؟ امیدوارم که شاد و سرحال باشید تا با هم درس را آغاز کنیم.

اما اول از همه می‌خواهم با کمک یکدیگر به این سؤال‌ها پاسخ صحیح دهید.

۱. آن چیست که می‌گویند با گفتنش دهان شیرین نمی‌شود؟ حلوا

۲. آن چیست که اولش جور و آخرش آب است؟ جوراب

۳. آن چیست که هم قیمتی و هم مورد علاقه زنان است؟ طلا

۴. آن چیست که دوست و رفیق بی‌زبان همه است؟ کتاب

حالا حرف اول جواب اول و دوم را کنار هم می‌گذارم. سپس حرف آخر جواب

سوم و چهارم را کنار هم قرار می‌دهم.

دو کلمه حج و آب به دست می‌آید. اولی از فروع دین ما و دومی از پاک

کننده‌ها می‌باشد.

^۱ مری می‌تواند احکام شرعی در مورد جوراب و طلا را به آنان بگوید.

غروب شادی.....۷۶

حالا اگر هر دو کلمه را کنار هم بگذاریم، چه کلمه‌ای به دست می‌آید؟ بله!
آفرین به شما حج + آب = حجاب می‌شود.
به این عکس توجه کنید.

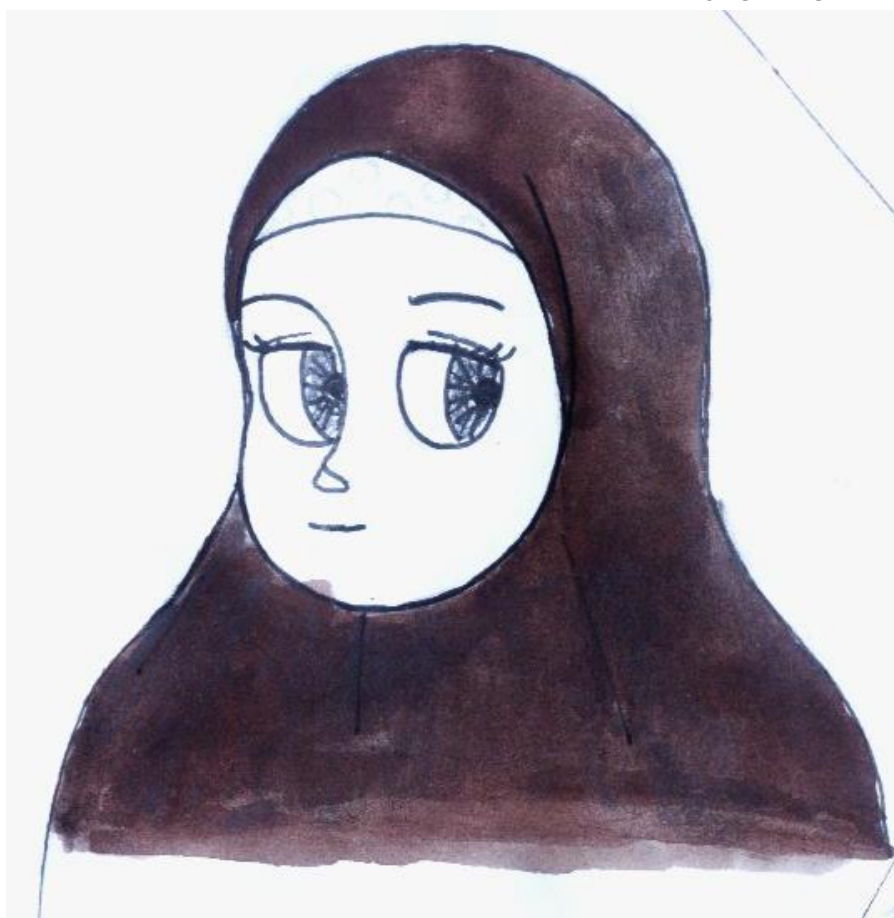

آیا حجاب این خانم کامل بود است؟

حالا که به این سؤال پاسخ گفتید، می‌خواهم قصه‌ای به نام «صدف» برایتان
بگویم.

.... دایم با خودم کلنجا می‌رفتم و در فکر بودم. می‌خواستم به فهمیه بگویم که چرا چادر را انتخاب کرده است؟ می‌خواستم مسأله‌ای را که این همه فکر را مشغول کرده بود با او در میان بگذارم، ولی خجالت می‌کشیدم و نمی‌توانستم سر صحبت را باز کنم. فهمیه که حدس می‌زد می‌خواهم چیزی از او بپرسم، ساکت بود. بعد از مدتی سکوت گفت: «بین مریم، مدتی است که فکر می‌کنم می‌خواهی چیزی به من بگویی. تو بهترین دوست من هستی. از تو می‌خواهم حرفت را رک و راست به من بگویی.» در حالی که به زمین خیره شده بودم، گفتم: «فقط سؤالی از تو دارم. فهمیه تو خودت چادر را انتخاب کردی؟»

فهمیه با مهربانی خندید. به من نگاه کرد و گفت: «این را می‌خواستی بپرسی؟ برای همین است که این قدر تو فکری؟ خُب زودتر می‌گفتی دخترا!»

بعد با صدای آرامی ادامه داد: «خانواده ما چادری هستند، ولی من از روی میل قلبی و با شناختی که خودم به آن رسیدم، چادر را انتخاب کردم. من به چادر به عنوان یک پوشش کامل اعتقاد دارم.» ساکت بودم و به حرف‌های او گوش می‌کردم. فهمیه خودش ادامه سؤالم را حدس زد و ادامه داد: «لابد می‌خواهی بدانی که به چه شناخت و نتیجه‌ای رسیده‌ام و چرا به چادر به عنوان یک پوشش کامل توجه دارم.»

بهتر است خاطره‌ای را که همیشه به یاد دارم، برایت بگویم. این برای تو دلیل روشنی خواهد بود. سال پیش که تو هنوز به مدرسه ما نیامده بودی، از طرف مدرسه با بچه‌ها به اردو رفتیم. ما را به اردوگاهی در شمال بردند. جای خالی، خیلی سرسبز و با صفا بود. از همه مهم‌تر این که نزدیک دریا بود. یک روز با همه بچه‌ها کنار دریا نشسته بودیم. موج‌ها با شتاب به طرف ما می‌آمدند ولی به ما نمی‌رسیدند.

لحظات همچنان می گذشت که یکدفعه با سؤال خانم مان (خانم صدیقی) به خودمان آمدیم: «راستی بچه‌های عزیز! چه کسی دوست دارد الان مانند گوهری در اعماق این دریا باشد؟» ما که از سؤالش جا خورده بودیم، نمی دانستیم چه بگوییم؛ اما با این حال هر کسی جوابی می داد.

تا این که یکی از بچه‌ها گفت: «خانم می شود بفرمایید منظور اصلی شما از این سؤال چیست و چه چیزی را به گوهر تشبیه کردید؟»

خانم صدیقی که از کنجکاوی او خوشش آمده بود، با خنده گفت: «معلوم است دیگر، وجود پاکتان که گوهر قیمتی شما است!»

به فکر فرو رفتیم تا منظور خانم صدیقی را بهتر بفهمیم و درک کنیم.

خانم صدیقی نگاهش را از دریا به طرفمان چرخانید و گفت: «بگویید بینم شماها الآن روی چه چیزی نشسته‌اید؟»

ما گفتیم: «خانم معلوم است دیگر، روی شن‌های کنار دریا^۱.»

خانم صدیقی خم شد، یک مشت شن برداشت و گفت: «به نظر شما گوهرهایی که الآن در عمق دریا هستند و درون صدفند با ارزش ترند یا این شن‌ها؟»

همه گفتند که معلوم است خانم، گوهر کجا و شن کجا؟ خانم در حالی که شن‌ها را کف دستش جمع می کرد، گفت: «بگویید بینم اگر کف دستم گردنبندی از این شن‌ها باشد و تعدادش مثلاً صد مهره باشد و در کف دست دیگرم یک صدف گوهردار باشد، شما کدام را می خواهید؟»

^۱ مریبی وقتی به این جای قصه رسید، ادامه آن را هم به صورت عملی و هم گفتاری بدین صورت ادامه می دهد که از قبل مقداری شن و ماسه و یا سنگ ریزه و اشیای قیمتی به صورت عکس و نقاشی و یا بدلی و اصلی تهیه کرده و از بچه‌ها در ادامه قصه استفاده می کند و از آنان در جواب‌ها بهره گرفته و کلاس را فعال می کند.

همه برای این که صحبت‌های خانم قطع نشود، ساکت بودیم. خانم صدیقی گفت: «بله، هر انسان عاقلی یک صدف گوهردار را به تمامی شن‌ها ترجیح می‌دهد.»

بچه‌های عزیز! چادر یک بانوی با حیا و با عفت مثل همین صدف است که گوهر وجود و شخصیت او را حفظ می‌کند و از آسیب و لطمه‌های اطراف محافظت می‌کند.

همان گونه که در کلام امامان معصوم است: «بانوان مانند گلی خوشبو، معطر، زیبا، لطیف و با طراوت هستند.»

عزیزان من! اگر دیده باشید گل سرخ زیبایی که چیده شده باشد و هر کس آن را دستش بگیرد و بو کند، چقدر پلاسیده می‌شود؛ ولی اگر چیده نشود و دست به دست نگردد و از آن مراقبت شود تا کسی به آن آسیب نرساند، عمر طبیعی خودش را می‌کند و معطر و زیبا می‌ماند.

بچه‌ها! بانوان مثل یک گلی زیبا هستند. اما خیلی فراتر از این و بسیار با ارزش‌تر از آنچه که بعضی‌ها فکر می‌کنند.

حالا می‌خواهم شعری در باره «حجاب» برایتان بخوانم، آماده‌اید:

حجاب برای بانوان	ارزش و افتخاره
برای مروارید خوب	صدف یه اعتباره
وقتی که گل زیبا باشه	تو گلخونش می‌زارند
اما تا چشم کار می‌کنه	بیابون پُر خاره
جواهرای زیبا	تو دستمال حریرند
سنگ‌های بی‌ارزشند	که زیر پاها می‌زارند
ای دختر ایرونی	اینو باید بدونی
دُشمن‌ها در کمینند	حجاب‌تو بگیرند.

بچه‌ها! کامل‌ترین حجاب، برای ما ایرانی‌های مسلمان، چادر است، که گوهر شخصیت وجودمان را از گزند بلایا حفظ می‌کند.

شما یک انگشتر و یا النگو و یا گردنبند و یا هر چیز قیمتی را با دقت فراوان نگهداری می‌کنید تا گم و یا دزدیده نشود. آیا ارزش‌ها و خوبی‌های شما از یک شیء قیمتی کم‌تر است؟ آیا زیبایی و طراوت و شادابی شما به آن اشیای قیمتی نمی‌رسد؟

فهمیه نفس عمیقی کشید و گفت: «مریم جان! آن موقع احساس می‌کردم که دریا با آن همه گوهری که دارد، باز هم به گوهر وجود ما غبطه و حسرت می‌خورد.» من که حسابی غرق در معنی حرف‌های فهمیه شده بودم، گفتم: «خُب بعد چی؟» دیگر چیزی نگفت؟

دیگر هنگام اذان مغرب بود. ما باید به اردوگاه برمی‌گشتیم، ولی خوب یادم می‌آید آن روز هنگام اذان که شد گویی تمام امواج، زمزمه اذان راداشتند و ما را به نماز اول وقت دعوت می‌کردند. فهمیه ساکت بود و من هم از جوابی که پیدا کرده بودم، خیلی خوشحال بودم. احساس کردم زیباترین صدف اقیانوس‌ها را پیدا کرده‌ام. با خوشحالی به فهمیه نگاه کردم. فهمیه که معنی نگاهم را فهمیده بود، گفت: «مریم جان! مادرم هفته گذشته یک چادر برایم دوخت. من دلم می‌خواهد آن را به تو هدیه کنم. دلم می‌خواهد آن را قبول کنی.» از خوشحالی سر از پا نمی‌شناختم. با همان حالت گفتم: «فهمیه جان! از داشتن دوستی مثل تو خوشحالم و احساس غرور می‌کنم.^۱»

حالا که قصه را گوش کردید، حاضرید به سراغ قرآن کریم برویم تا علت واجب بودن حجاب را بدانیم.

خداوند می‌فرماید: «برای این که (زنان) شناخته شوند و مورد^۲» شما برای پی بردن و رسیدن به ادامه کلام الهی به سؤال‌های من پاسخ داده تا حروف جواب را میان خانه‌های جدول بنویسم.

^۱ فاطمه صالح، صدف، انتشارات مرکز فرهنگی شهید مدرس، اصفهان، ۱۳۷۷، با کمی تغییر و تلخیص.

^۲ احزاب/ ۵۹. برای این که شناخته شوند و مورد مزاحمت دیگران قرار نگیرند.

غروب شادی..... ۸۱

حالا شما حروف را به ترتیب کنار یکدیگر قرار دهید تا ادامه کلام الهی را به دست آورید.

- ←
۱. تنها سوره‌ای که نام زنی نمونه است، چه نام دارد؟ (مریم، ۱، ۱۰، ۸ و ۵)
 ۲. کدام واژه ضد حلال است؟ (حرام، ۴، ۱۴، ۳ و ۵)
 ۳. چه چیز در شب و روروز پنج نوبت خوانده می‌شود؟ (نماز، ۱۷، ۱، ۱۵ و ۲)
 ۴. کتاب آسمانی ما چه نام دارد؟ (قرآن، ۱۳، ۱۶، ۱۱ و ۱۲)
 ۵. نام کدام درنده از هر طرف یک خوانده می‌شود (گرگ، ۹، ۲۰ و ۱۸)
 ۶. جمع چه واژه‌های ادیان است؟ (دین، ۷، ۱۹ و ۲۱)
 ۷. تند بی نون چه می‌شود؟ (تد، ۶ و ۲۲)

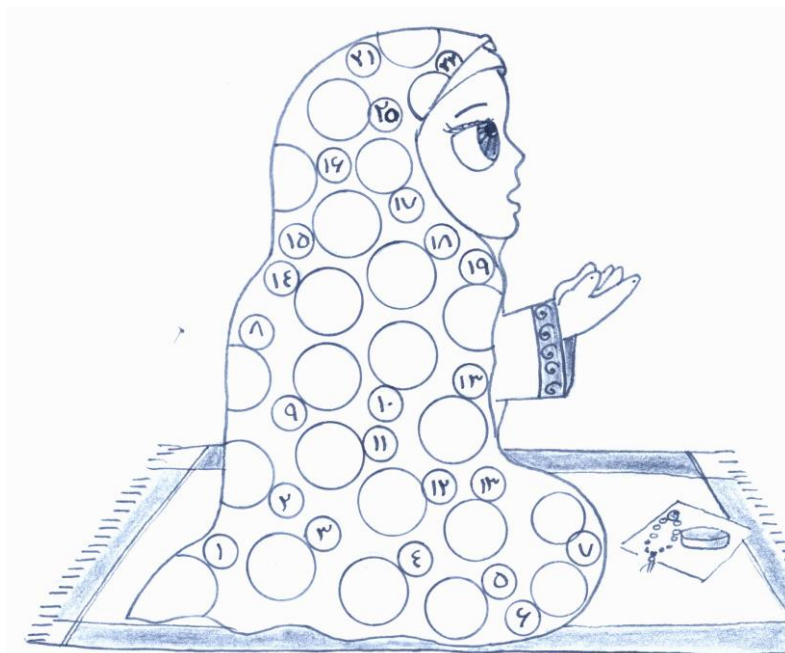

پس حالا همه با هم این شعر را بخوانیم.

یه دختر نمونه چه خوب و مهربونه

حجابشو همیشه حفظ می کنه می دونه

راستی بچه‌ها! این کلمه را با هم بخوانید.

حَرَم

آیا تا به حال حرم امام رضا علیه السلام یا حضرت معصومه (س) و... رفته‌اید؟
خادمان حرم به بانوانی که بدون چادر می خواهند وارد شوند چه می گویند؟
بله، آنان می خواهند با چادر و پوشش مناسب وارد حرم شوند.
اگر کلمه نام را به اول کلمه حرم اضافه کنیم چه کلمه‌ای به دست می آید؟



در مقابل کلمه نامحرم چه کلمه‌ای است؟ بله، محرم

راستی چه کسانی به ما محرمند؟ بله! بابا، داداش، عمو، دایی، پدر بزرگ، و ...

چه کسانی به ما نامحرمند؟ بله! پسر خاله، پسر عمو، پسر عمه، پسر دایی، شوهر
خواهر، شوهر خاله، شوهر عمه، بابای مدرسه، آقای دکتر، دوست بابا، دوست
داداش، پسر همسایه و...

حالا در پایان کلاس شعر محرم و نامحرم را می خوانم.

سلام سلام آی بچه‌ها

آی غنچه‌ها، فرشته‌ها،

گوشاتونو خوب تیز کنید

به من بگید بلند بگین

کی محرمه، کی نامحرمه
عموی من، برادر بابای من
محرمه، یا نامحرمه؟
پسر خاله که اومده به مهمونی
محرمه یا نامحرمه
شوهر خواهر پشت دره
می خواهم درو باز بکنم.
چادر بیوشم، یا نیوشم؟
پسر عمو که اومده
خونه ما به مهمونی
محرمه یا نامحرمه؟
پدر بزرگ قصه میگه
قصه های خوب و قشنگ
محرمه، یا نامحرمه؟
می خوام برم به بقالی
تا بخرم یک سیر پنیر
چادر بیوشم یا نیوشم؟
راستی کیه در می زنه؟
پسر دایی پشت در
چادر بیوشم، یا نیوشم^۱؟

^۱ محمد حسین اکبری، احکام شعری کودکان، گلستان ادب، چ ۱، س ۸۶، ص ۲۶. مربی برای فعال کردن دانش آموزان جایی که گفته می شود محرمه یا نامحرمه و یا چادر بیوشیم یا نیوشیم را از آنان بخواهد که جواب دهند.

اجتماعی

۸۵.....غروب شادی

نام درس:

همراه دانا

موضوع:

اجتماعی

هدف کلی:

دانش‌آموزان در این درس با کتاب و ارزش مطالعه و علم آشنا می‌شوند.

اهداف جزئی:

دانش‌آموزان در این درس با موارد زیر آشنا می‌شوند:

۱. کتاب بهترین وسیله ارتباط با جهان خارج؛

۲. آثار علم و دانش در زندگی؛

۳. زندگی‌نامه دکتر محمود حسابی.

هدف رفتاری:

از دانش‌آموزان انتظار می‌رود در پایان درس بتوانند در باره فضیلت علم و دانش

روایتی بیان کنند و نسبت به علم‌آموزی علاقه بیش‌تری نشان دهند.

روش‌های مناسب تدریس:

توضیحی، فعال: (پرسش و پاسخ، نقاشی، جدول و داستان)

رسانه‌های آموزشی:

تابلو (تخته و گچ)

بِسْمِ اللّٰهِ الرَّحْمٰنِ الرَّحِیْمِ

همراه دانا

بچه‌ها سلام! آیا می‌توانید از این شعری که می‌خوانم موضوع درس را پیدا کنید؟

قصه‌های تلخ و شیرین	قصه دارم، قصه دارم
شعرهای شاد و غمگین	شعر دارم، شعر دارم
شعرهای ناب دارم	قصه‌های خوب دارم
سایه و مهتاب دارم	آفتاب و ابر دارم
تپه دارم، غار دارم	کوه دارم، رود دارم
دیدنی بسیار دارم	در درونم جست‌وجو کن
بهتر از گل‌های زیبا	دوستی خوبم برایت
کوچک، اما خوب و دانا ^۱	بی زبان اما سخنگو

بچه‌ها نام این دوست خوب چیست؟ کتاب^۲
بچه‌ها آیا دوست دارید به کوه و تپه و دریا و آسمان با آرامش و راحتی سفر کنید؟

^۱ رشد دانش‌آموز، سال ۱۳۶۷.

^۲ مریی طرح کتاب را بکشد. تا آن را تبدیل به جدول کند.

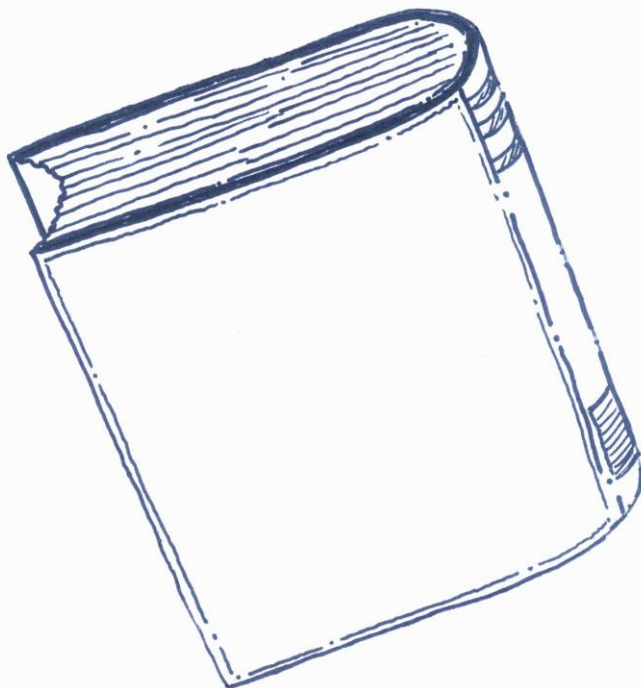

متنی را آماده و به چهار قسمت تقسیم کرده‌ام. یکی یکی بیایید تا ببینیم چه کسی می‌تواند سریع‌تر بخواند^۱؟

نفر اول: می‌دانم که تو هم مثل من، آدم کنجکاوی هستی. دلت می‌خواهد که به سرتاسر دنیا سفر کنی و همه جا را ببینی. دلت می‌خواهد که هر واقعه‌ی شگفت‌انگیزی را که روی می‌دهد از اول تا آخر ببینی. دلت می‌خواهد بدانی که مردم چهار گوشه جهان چطور زندگی می‌کنند و چه اندیشه‌هایی و چه آداب و رسومی دارند.

^۱ مری چهار نفر را انتخاب کند تا یکی یکی بیایند و متن را بخوانند.

خلاصه این که تو هم، مثل من تشنه دانستن هستی و می خواهی از همه چیز جهان آگاه شوی.

نفر دوم: این را هم می دانم که می گویی بله، من هم مثل تو تشنه دانستن هستم، ولی چطور می توانم این تشنگی را فرو بنشانم! این کار دشوار است. باید بار سفر ببندم و از این کشور به آن کشور و از این شهر به آن شهر بروم. این کار خیلی خرج دارد، خطرناک است. خسته ام می کند. می گویم بله، راست می گویی آن سفری که تو می خواهی بکنی دشوار است، ولی جور دیگری هم می توانی سفر بکنی که از همه سفرها آسان تر و راحت تر است.

نفر سوم: خرج زیادی ندارد. خطرناک هم نیست. زیاد هم خسته نمی شوی. احتیاجی هم نداری که بار سفر ببندی و لباس و غذا با خودت برداری. تنها کاری که باید بکنی این است که یک کتاب برداری و گوشه ای بنشینی و با خیال راحت آن را بخوانی. سفر تو از لحظه ای آغاز می شود که خواندن کتاب را آغاز کنی.

نفر چهارم: سوار یک زیردریایی بشوی و در اعماق اقیانوس ها گردش کنی و با زندگی جانوران دریاها آشنا شوی. یا سوار یک سفینه بشوی و به کره ماه و سیاره ها و فضای دور دست سفر کنی. تو توی کتاب ها، به هر جا که دلت می خواهد می توانی بروی. کتابی هست که تو را آن جا ببرد. همانند یار و دوست مهربان می تواند با ما همه جا باشد. با تشکر از این چهار نفر. حالا دوستانتان را تشویق کنید.

غروب شادی ۹۰

بچه‌ها! رابطه تصویرها را با کتاب بگویید.

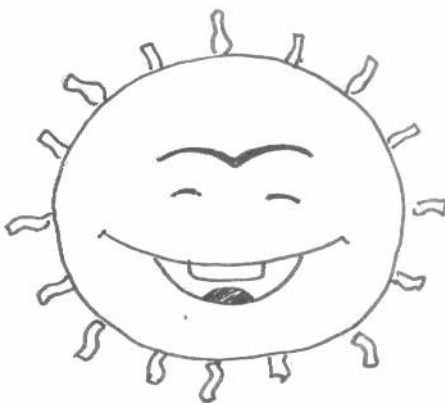

کتاب مثل خورشید است^۱. فضای زندگی ما را روشن می‌کند. نور و گرما به زندگی ما می‌بخشد.



کتاب مثل باران است. به سرزمین دل‌های ما می‌بارد و گل و میوه اندیشه‌ها و کردارها را زیبا و با طراوت می‌کند.

^۱ مری تصاویر خورشید، باران و پرنده را کنار کتاب بکشد.

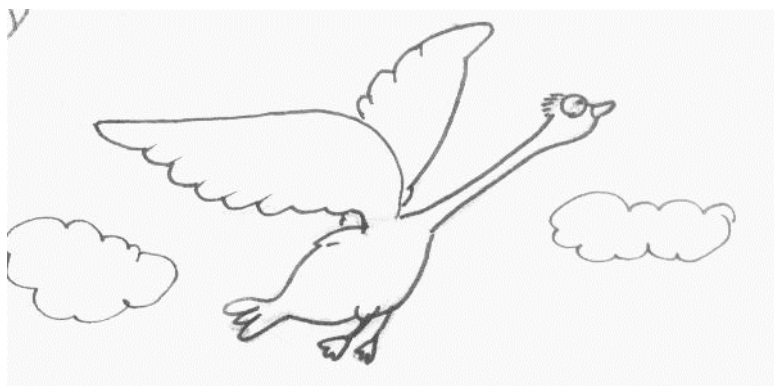

کتاب مثل بال پرنده است. انسان را برای اوج گرفتن به سمت پیشرفت و علم سوق می‌دهد. علم ما را زیاد می‌کند. طبق فرموده امام علی علیه السلام: کسی که علمش زیاد شود، خوبی‌اش بیشتر می‌شود و هر کس نادان باشد بدی‌اش بیشتر است. بچه‌ها دو گروه شوید.

گروه اول: العلم اصل کُلِّ خیر^۱

گروه دوم: الجهل اصل کل شر

گروه اول: دانایی ریشه خوبی است.

گروه دوم: نادانی ریشه بدی است.

برای آن که اثر بدانیم علم چه اثری برای ما دارد به این سؤال‌ها پاسخ دهید تا جواب سؤال را در جدول پیدا نماییم.^۲

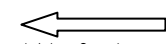

۱. کوچک‌ترین قسمت قرآن چه نام دارد؟ آیه (۵، ۹ و ۱۷)

۲. چه چیز همیشه همراه تعلیم است؟ تربیت (۱۴، ۶، ۴، ۱۵ و ۱۶)

۳. بعد از رکعت دوم باید بنشینیم و چه بخوانیم؟ تشهد (۱۹، ۱۲، ۸ و ۱۳)

^۱ ری شهری، میزان الحکمه، ح ۱۴۱۲۸، ص ۴۰۲۳.

^۲ مربی شکل کتاب را به ۱۹ خانه تبدیل کند و حروف را جایگزین کند.

غروب شادی.....۹۲

۴. یک قرن را چه می گویند؟ سده (۱۰، ۷ و ۳)
۵. پس از دکتر رفتن چه چیز را باید از خدا بخواهیم؟ شفا (۱۸، ۱ و ۱۱)
۶. حرف سوم الفبای فارسی چیست؟ پ (۲)

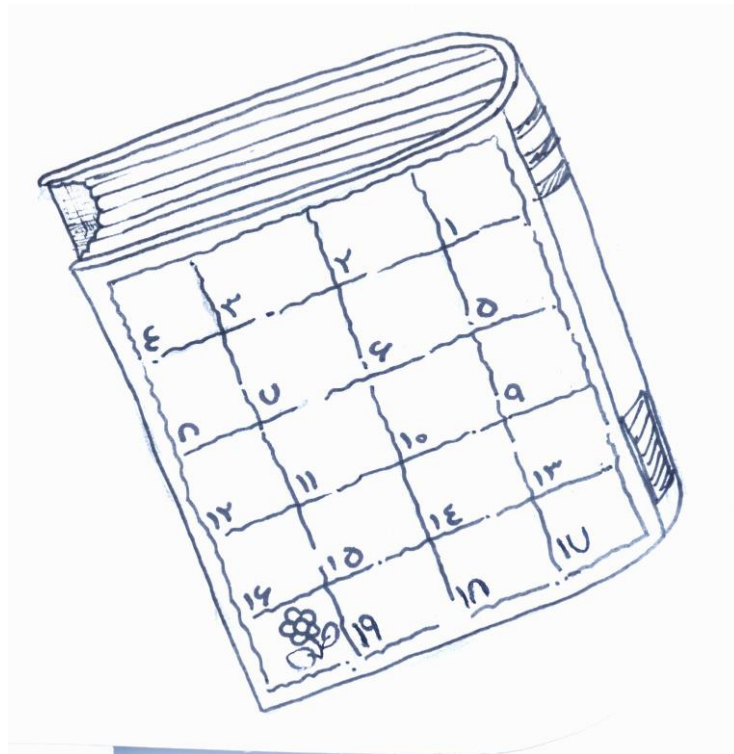

بچه‌ها! حرف خانه اول را نوشته چهار تا چهار تا بشمارید، ببینم چه کسی می‌تواند آثار علم را زودتر بگوید.

فایده پرستش هدایت بهشت^۱

بله، فایده علم این است که موجب پرستش خدا می‌شود و کسی که خدا را پرستش کند، هدایت می‌شود و به بهشت می‌رود.
راستی تا حالا به کتابخانه رفته‌اید؟ چه احساسی داشته‌اید؟
دانشمندان وقتی به کتابی می‌رسند، انگار به گلستانی رسیده‌اند.^۲
آیا می‌دانید در کتابخانه اگر وارد شدید، باید سراغ چه نوع کتابی بروید؟
امام علی علیه السلام می‌فرماید: «از هر علم و دانشی بهترین آن را فرا گیرید، مثل زنبور عسل، که از هر گلی زیباترینش را انتخاب می‌کند».^۳
بچه‌ها! امسال توسط رهبر عزیزمان به چه عنوانی نام‌گذاری شده است؟
سال نوآوری و شکوفایی
راه نوآوری و شکوفایی چیست؟ با این سه حرف ل-م-ع دو کلمه بسازید تا جواب این سؤال داده شود.^۴
حالا با زندگی‌نامه یک دانشمند ایرانی آشنا می‌شوید که با علم و عمل خود به مقام بزرگی رسید.

او در تهران متولد شد، به علت شغل پدر بزرگش همه خانواده به لبنان رفتند و بعد از مدتی برگشتند. او با مادر و برادرش برای تحصیل ماند. حافظه خوبی داشت. همیشه در حال تلاش و فعالیت بود به گونه‌ای که در نوجوانی توانست زبان فرانسوی و عربی و آلمانی را بیاموزد و حتی شاگرد اول مدرسه شد. همه به علت اخلاق خوب و احترامش به معلم و داشتن نظم او را دوست داشتند. مادر او

^۱ مری به ترتیب بنویسد به گونه‌ای که هر کدام سبب دیگری شود.

^۲ علی علیه السلام الکتب بساتین العلماء، میزان الحکمه، ح ۱۷۳۱۰، ص ۵۱۰۱.

^۳ محمدری شهری، میزان الحکمه، ح ۱۴۱۲۸، ص ۴۰۲۳.

^۴ مری حروف را جا به جا بنویسد تا دو کلمه علم و عمل به دست آید.

با فروش زیورآلات و لوازم خانه سعی کرد زندگی فرزندانش را اداره کند. پس از مدتی همه سرمایه آن‌ها تمام شد و مادرش به علت ناراحتی سگته کرد. او با برادرش مجبور بودند نان خشک جمع‌آوری کنند تا به زندگی خود ادامه دهند. خیلی پرتلاش بود، کوشش کرد شنا بیاموزد تا مربی شنا شود.

پس از آن موفق شد در دانشگاه فرانسه در رشته فیزیک قبول شود. او به آن جا رفت، ولی چون وضع مالی خوبی نداشت علاوه بر درس خواندن مسافرکشی هم می‌کرد تا این‌که دکترای خود را گرفت و به ایران بازگشت. او تحت هیچ شرایطی حاضر نبود از کشورش جدا شود.

وی چندین دانشگاه تأسیس کرد و در راه نوآوری و شکوفایی ایران بسیار تلاش کرد. او را پدر فیزیک ایران نامیدند.

آیا می‌توانید نام او را بگویید؟ دکتر محمود حسابی^۱

در آخر آماده باشید با هم دعا کنیم، هر چه گفتم شما الله بگویید.

الله	صراط مستقیم نصیب ما کن	الله	توفیق عطا کن	الله
الله	در راه حق کوشش نصیب ما کن	الله	جوشش عطا کن	الله
الله	هم پشته اُخوت نصیب ما کن	الله	قوت عطا کن	الله
الله	توفیق نیایش نصیب ما کن	الله	دانش عطا کن	الله
الله	پیروزی بر ظالم نصیب ما کن	الله	همت عطا کن	الله

^۱ احمد صادقی اردستانی، داستان‌های کودکی بزرگان تاریخ، ص ۱۳۱.

۹۵.....غروب شادی

نام درس:

راه سلامتی

موضوع:

اجتماعی

هدف کلی:

دانش آموزان در این درس با ورزش به عنوان یکی از ابزارهای سلامتی آشنا می شوند.

اهداف جزئی:

دانش آموزان در این درس با موارد زیر آشنا می شوند:

۱. آیه ۲۴۷ سوره بقره در باره دانایی و توانایی (ورزش)؛
۲. حرکات ورزشی کششی و ساده؛

هدف رفتاری:

از دانش آموزان انتظار می رود در پایان درس نسبت به ورزش و حرکات ورزشی دقت بیشتری داشته باشند و به صورت صحیحی آنها را انجام دهند.

روش های مناسب تدریس:

توضیحی، فعال: (پرسش و پاسخ، داستان، مسابقه و حرکات ورزشی)

رسانه های آموزشی:

تابلو (تخته و گچ)



راه سلامتی

به نام خداوند جان آفرین حکیم سخن در زبان آفرین
ز نیرو بود مرد را راستی ز سستی کژی آید و کاستی

چه‌های خوب! سلام.

حالتان خوب است؟ خدا را شکر. سرحال و با نشاط هستید.
بچه‌ها! برنامه را در فضای باز اجرا می‌کنیم. آیا آماده هستید؟
با شماره یک می‌نشینید و با شماره دو پا می‌شوید.^۱ خوب، خدا قوت
حالا که سرحال و سرزنده شدید، یک داستان برای شما تعریف می‌کنم.

آی قصه، قصه، قصه نون و پنیر و پسته

بنی‌اسرائیل بعد از حضرت موسی عليه السلام مرتکب گناهان شدند و از دستورهای
پروردگارش سرپیچی کردند. در بین آن‌ها پیامبری بود که به کارهای نیک
دعوت می‌کرد و از کارهای زشت نهی می‌کرد. آن‌ها سخنان پیغمبرشان که
صموئیل^۲ نام داشت اطاعت نکردند.^۳

خداوند به همین جرم مرد ظالمی را بر آن‌ها مسلط کرد تا آن‌ها را خوار و ذلیل
کند. او نامش جالوت بود. جالوت مردان بنی‌اسرائیل را می‌کشت. اموال آن‌ها را
گرفته و از سرزمینشان بیرون می‌کرد.

بنی‌اسرائیل نزد پیامبرشان شکایت و ناله و زاری کردند و گفتند: «از خدا
درخواست کن که فرماندهی برای ما انتخاب کند تا در راه خدا کارزار کنیم.»
صموئیل از آن‌ها پرسید: «اگر چنین فرماندهی برایتان معین شد و جهاد بر شما
واجب شد، آیا قول می‌دهید که از جنگ و جهاد فرار نکنید؟»

^۱ مری این کار را چند مرتبه انجام می‌دهد.

^۲ نام پیامبرشان شموئیل و در زبان عربی صموئیل بود. ارمیا نیز می‌گویند.

^۳ ترجمه تفسیر المیزان، ج ۲، ص ۴۴۸.

گفتند: «ما چه بهانه‌ای داریم تا در راه خدا جنگ نکنیم، در حالی که دشمن ما را از خانه و سرزمین مان بیرون کرده است.» پیامبرشان در پاسخ گفت: «خداوند طالوت را به عنوان پادشاه برای شما معرفی کرده است.» اما بنی اسرائیل که قوم لجوجی بودند، اعتراض کردند که ما از او شایسته‌تر هستیم. آنان چنین گفتند: او مرد فقیری است. مال فراوانی ندارد. اما پیامبرشان گفت:

حالا دوست شما آیه ۲۴۷ از سوره بقره، را می‌خواند. خوب گوش دهید تا ببینید خداوند چرا او را انتخاب کرده است.

«... قَالَ إِنَّ اللَّهَ اصْطَفَاهُ عَلَيْكُمْ وَزَادَهُ بَسْطَةً فِي الْعِلْمِ وَالْجِسْمِ...»^۱

بارک الله به شما! حالا دوست دیگر شما ترجمه این آیه را می‌خواند. خوب گوش بدهید.

پیامبرشان به آن‌ها گفت که خداوند «طالوت» را برای زمامداری شما برگزیده است. آنان گفتند که چگونه او بر ما حکومت کند. با این که ما از او شایسته‌تریم و او ثروت زیادی ندارد. پیامبر گفت که خدا او را برگزیده و به او دانایی و توانایی بسیار بخشیده است. خداوند فرمانرواییش را به هر کس بخواهد می‌بخشد. احسان و علم خداوند وسیع است و (از لیاقت افراد برای مقام‌ها و جایگاه‌ها) آگاه است. بچه‌های عزیز! آیا می‌دانید که خداوند آدم‌های مؤمن قوی و با سواد را بیش‌تر دوست دارد. آیا دلتان می‌خواهد که خداوند شما را نیز دوست بدارد. اگر خوب درس بخوانید می‌توانید با علم خود مشکلات جامعه را حل کنید و اگر خوب ورزش کنید بهتر می‌توانید در مقابل مشکلات بایستید. البته بعضی بچه‌ها فقط دنبال ورزش می‌روند وقتی قوی شدند دیگران را اذیت می‌کنند. آیا این کار خوبی است؟

^۱ خود مربی یا یکی از بچه‌ها که صوت خوبی دارد آیه را تلاوت کند.

تازه بعضی‌ها فکر می‌کنند وقتی به آن‌ها می‌گوییم ورزش؛ فقط فوتبال به ذهنشان می‌رسد. ورزش فقط فوتبال نیست.

آیا می‌دانید برای چه چیزی ورزش می‌کنیم؟ تا اکسیژن بیش‌تری وارد ریه ما بشود. گلبول‌های قرمز که دارای مولکول آهن هستند، مولکول‌های اکسیژن به این مولکول‌ها می‌چسبند و این اکسیژن به تمام سلول‌های بدن می‌رسد. با ورزش کردن سم‌های زیادی از بدن خارج می‌شود و بدن ما سالم می‌شود. بزرگان گفته‌اند: «عقل سالم در بدن سالم است.» ورزش غم و غصه را از بین می‌برد.

آیا می‌دانید چگونه ورزش می‌تواند ناراحتی را از بین ببرد؟

برای رسیدن به جواب یک مسابقه می‌گذارم. دو گروه دو نفره^۱ انتخاب می‌نمایم تا با هم مشورت نمایند. من حرف اول و آخر پاسخ‌ها را روی تابلو به ترتیب زیرهم می‌نویسم.

سوال‌های گروه اول:

۱. رشته کوه معروف در اروپا چه نام دارد؟ آلپ^۲
۲. به موی گردن اسب چه می‌گویند؟ یال
۳. ورزش مورد علاقه در تابستان‌ها چیست؟ شنا
۴. در ورزش رزمی رتبه بعد از کمر بند مشکی چیست؟ دان
۵. به کسی که می‌دود، چه می‌گویند؟ دونده

^۱ می‌توان برای تعیین دو گروه از امتیازهای قبلی یا پرسش جدید استفاده نمود و دو گروه دو نفره برای مسابقه مشخص شوند.

^۲ مربی بر اساس اقتضای وقت توضیح کوتاهی پیرامون هر یک از ورزش‌های مربوط به پاسخ‌ها، مثل کوه‌نوردی، اسب‌سواری، شنا و ... می‌آورد.

۶. پهلوان افسانه‌ای ایران چه نام دارد؟ رستم
۷. ورزش رزمی کره‌ای‌ها چیست؟ تکواندو
۸. وزنه‌برداران هنگام بلند کردن وزنه چه می‌گویند؟ یا علی

سؤال‌های گروه دوم:

۱. در پایان و شروع مسابقه داور در چه می‌دمد؟ سوت
۲. مادر ورزش‌ها چیست؟ دو
۳. به مسابقات ورزشی در هر چهار سال یک بار چه می‌گویند؟ المپیک
۴. نزدیک نیست. پس چیست؟ دور
۵. تفریح سالم در ارتفاعات چیست؟ کوهنوردی
۶. ستون بدن چیست؟ پا
۷. نام اسب رستم پهلوان داستانی ایران چیست؟ رخس
۸. الگوی اخلاقی کشتی‌گیران مسلمان چیست؟ پوریای ولی

بارک‌الله به شما!

حالا چه کسی می‌تواند رمز این کلمه‌ها را به دست بیاورد^۱؟

احسنت! پیاده روی – سوارکاری

آیا می‌دانید اسلام به چه ورزش‌هایی توصیه می‌کند؟

۱- پیاده روی ۲- سوارکاری ۳- تیراندازی ۴- شنا

حالا برای این که سرحال تر و با نشاط بشویم، چند حرکت ورزشی را با هم انجام می‌دهیم.^۲

^۱ برای به دست آوردن رمز گروه اول از حرف آخر کلمه اول و حرف آخر کلمه بعدی به صورت زیگزاگ و

گروه دوم، حرف اول از کلمه اول و حرف آخر از کلمه دوم را به صورت زیگزاگ به هم وصل می‌کنیم.

^۲ مربی برای اجرای عملی در حیاط مدرسه، یادر مسجد حرکات را دقیق انجام دهد.

برای آمادگی جسمی ابتدا حدود ۵ دقیقه پیاده‌روی می‌کنیم. سعی کنید از بینی نفس بکشید و از دهان آن را خارج کنید.

حرکت اول: ایستاده پاها کنار هم قرار می‌گیرد. دست راست را به طور کامل بالا می‌بریم تا طرف راست بدن کشیده شود. تا ده می‌شماریم: «یک و یک و یک - دو و دو و دو و دو...» سپس دست چپ را بالا برده تا طرف چپ نیز کشیده شود. تا ده می‌شماریم: «یک و یک و یک - دو و دو و دو و دو...»

تأثیر این حرکت در ماهیچه‌های دو طرف ستون فقرات است. نام آن ماهیچه‌ها، فیله است که با این حرکت تقویت می‌شوند. دوباره نفس می‌گیریم و روی پنجه پا به طرف پا می‌آییم و تا ده می‌شماریم.



حرکت دوم: دو دست بالای سر کشیده و تا ده می‌شماریم و به حالت اول برمی‌گردیم.

حرکت سوم: پای راست را از پشت تا کرده با دست راست میچ پای راست را می‌گیریم - تا ده شماره - پای چپ نیز به همین ترتیب انجام می‌گیرد. حالا بدن تا حدودی کشیده می‌شود.

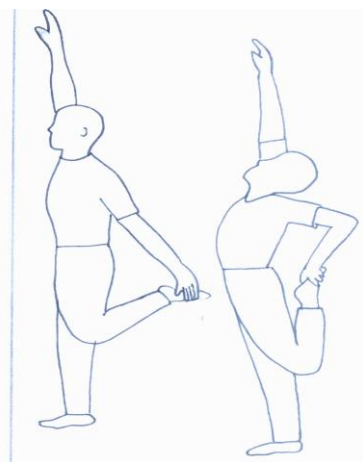

حرکت چهارم: در خط مستقیم ایستاده پاها را کمی باز کرده و بازوها را مانند تصویر (۱) بلند کنید. به آرامی از ناحیه کمر خم شوید و دست راست را به طرف پایین ببرید و پشت پای راست قرار دهید. (۲)
و همین حرکت را نیز با پای چپ انجام دهید. (۳و۴)

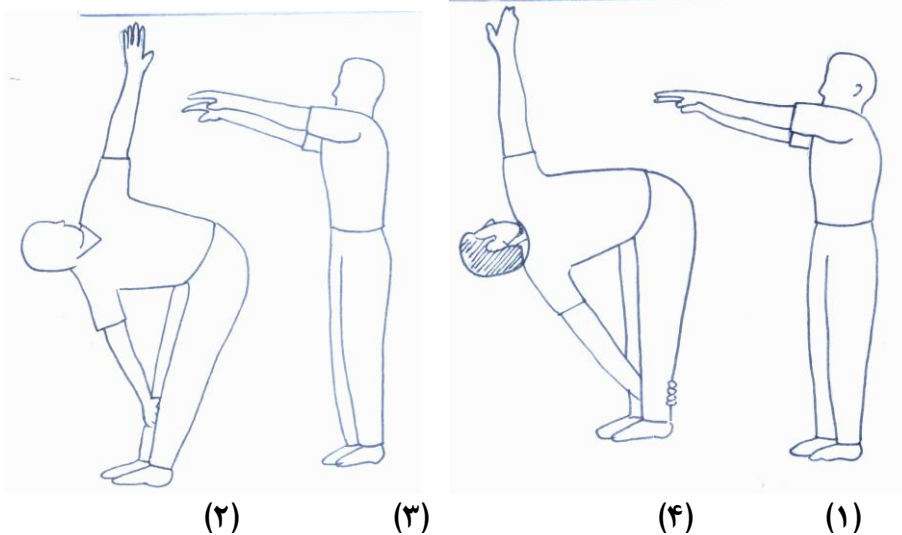

حرکت‌های ساده:

حرکت گردن: چپ و راست - پایین و بالا



(چپ، چپ، چپ) ۲ (راست، راست، راست) ۲

چرخش دست‌ها: دست راست بالا، دست چپ روی سینه، دست را می‌چرخانیم.

دست چپ بالا، دست راست روی سینه، دست را می‌چرخانیم. دو دست با هم به طرف جلو و پشت

خم شدن به طرف پهلو راست^۱:

دین حق چه با صفای یک من، یکتا خدای

کار باطل همه لقه دوی من دولت حقه

خم شدن به طرف پهلو چپ

خم شدن به طرف جلو موجب می‌شود تا خون بهتر به مغز برسد.

بالا آوردن زانوی راست - حالت جهش

^۱ در این حرکت باید از طرف پهلو طوری خم شویم که دست‌ها یکی روی خط شلوار و دیگری بالای سر باشد. (حالت فنر زدن).

سه من سینه سپر کن دیو و دشمن را بدر کن

بالا آوردن زانوی چپ – حالت جهش

حرکت پروانه: پاها کنار هم با هر شماره دست‌ها پایین آمده و پاها باز می‌شود

چار من چاره دشمن بود از کار تو و من

باز و بسته کردن دست‌ها: به طرف سینه می‌آیند و آرنج‌ها کنار هم و سینه جمع و با بینی نفس می‌کشیم. آرنج‌ها به طرف عقب و دست‌ها به صورت باز تخلیه نفس صورت می‌گیرد.

پنج من پنجه شیرم نمی‌خواهم به ننگ بمیرم.

روی زمین نشسته پای راست را باز کرده و پای چپ را جمع از طرف پهلو روی پای راست خم می‌شویم و فنر می‌زنیم.

یک من، یکتا خدای دین حق چه با صفای

دوی من دولت حقه کار باطل همه لقه

پاها را عوض می‌کنیم.



سه من سینه سپر کن دیو و دشمن را بدر کن

چهار من چاره دشمن بود از کار تو و من

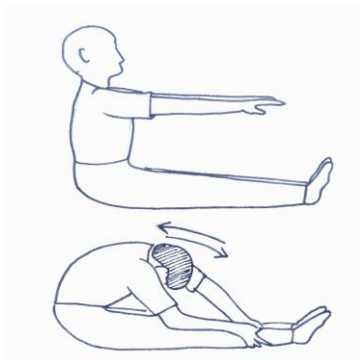

پاها به طرف جلو دراز کرده
-کمر صاف- دستها بالای سر از کمر
روی پاها خم می شویم و فتر می زنیم.
این نرمش موجب از بین رفتن خشکی
در ستون فقرات و آب شدن چربی های
اضافه در پهلو می شود.

یک من، یکتا خدای
دین حق چه با صفای
کار باطل همه لقه
دوی من دولت حقه

با سینه روی زمین خوابیده - پاها کشیده و دستها روی سینه روی
زمین - سر و سینه از زمین جدا می کنیم^۱. و تا ده می شماریم. یک و
یک و یک و....

حالا همزمان پاها را با دستها گرفته و تا ده می شماریم.

^۱ حداقل حرکت پنج مرتبه.

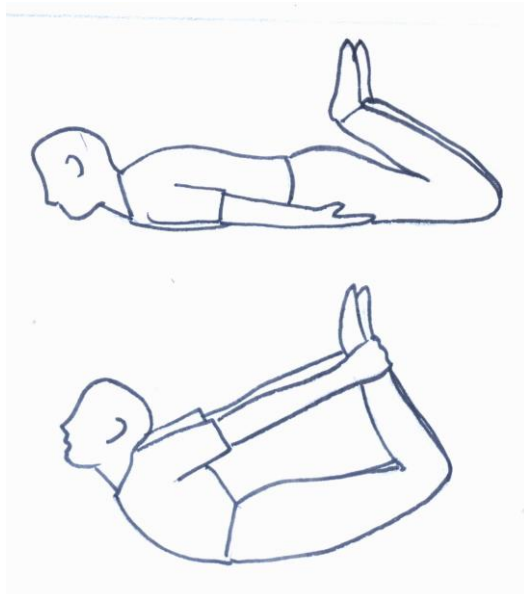

دوی در جا: - موجب تنظیم فعالیت قلب می گردد.

یک من، یکتا خدای	دین حق چه با صفای
دوی من دولت حقه	کار باطل همه لقه
سه من سینه سپرکن	دیو و دشمن را بدر کن
چهار من چاره دشمن	بود از کار تو و من

خم شدن به طرف جلو و گرفتن میچ پا. (تا ده شماره)



بشین و پاشو (دونفری) دست‌های هم‌دیگر را می‌گیرند.

یک من، یکتا خدای دین حق چه با صفای

طناب زدن در جا (تا ده شماره)

حالا با بینی هر چقدر ریه جا دارد، نفس بکشید. آن را نگه دارید و از طریق دهان خارج کنید.

برای این که حرکت، صحیح‌تر انجام گیرد به طرف جلو خم شوید. بدن را شل کنید. چند نفس کوتاه بکشید. سپس یک نفس بلند بکشید (تا می‌توانید اکسیژن وارد ریه‌ها کنید. بالا بیاید و چند ثانیه نگه دارید. سپس نفس را از دهان خارج کنید.) حداقل دو بار.

خوب بچه‌ها! خدا قوت

چند دعا

خداوندا! بدن ما را سالم نگه‌دار.

خداوندا! ما را برای دینت قوی کن.

خداوندا! به ما کمک کن که کسی را اذیت نکنیم.

نام درس:

غروب شادی

موضوع:

اجتماعی

هدف کلی:

دانش آموزان در این درس با احساس غم و راه مبارزه با آن آشنا می شوند.

اهداف جزئی:

دانش آموزان در این درس با موارد زیر آشنا می شوند:

۱. مصادیقی از غم و اندوه در زندگی؛
۲. راه مبارزه با غم؛
۳. دعا بهترین راه زدودن غم از دل.

هدف رفتاری:

از دانش آموزان انتظار می رود در هنگام بروز غم و اندوه، احساس خود را کنترل کنند و بهترین روش غلبه بر غم و اندوه را عمل کنند.

روش های مناسب تدریس:

توضیحی، فعال: (پرسش و پاسخ، بازی با کلمات، جدول، داستان و سرود)

رسانه های آموزشی:

تابلو (تخته و گچ) ، نقاشی



غروب شادی

با نام خداوند بخشنده مهربان
با سلام به شما دانش‌آموزان خوب و موفق! امیدوارم که تابستان پر از شادی را
گذرانده باشید.

برای این که موضوع این جلسه را مطرح کنیم باید با دقت و خیلی سریع به این
چند سؤال که می‌پرسم، پاسخ دهید. آماده هستید^۱.
پس شروع می‌کنم:

- | | |
|------|---|
| م | اولین حرف نام پیامبر اکرم ﷺ چیست؟ |
| بم | کدام شهر در استان کرمان خرمایش معروف است؟ |
| کم | زیاد نیست. پس چیست؟ |
| نم | به رطوبت و قطره آب چه می‌گویند؟ |
| لم | به تکیه دادن و پشت دادن به بالش برای استراحت چه می‌گویند؟ |
| بلم | به قایق کوچک چه می‌گویند؟ |
| محکم | به استوار و سخت چه می‌گویند؟ |
| معلم | به حرف چه کسی در مدرسه باید گوش کرد؟ |
| علم | به دانش چه می‌گویند؟ |
| غم | به اندوه و غصه چه می‌گویند؟ |
- بارک‌الله به شما! بلی می‌خواهم در باره غم و اندوه صحبت کنم. اما غم چه
کسی؟ غم حسن آقا
به داستان حسن آقا از زبان خودش گوش کنید.

^۱ مریی سؤالها را می‌پرسد و کلمه‌ها را به سرعت روی تخته می‌نویسد تا با هیجان بیش‌تری کار انجام شود.

چند روز پیش در خانه داشتم با برادر کوچکترم توپبازی می‌کردم. یک شوت محکم زدم. برادرم که دروازه‌بان بود شیرجه‌ای زد تا توپ را بگیرد، اما توپ وارد دروازه شد. او که برای گرفتن توپ شیرجه زده بود به زمین خورد و سر زانوی شلوارش پاره شد. از این که شلوار نو او پاره شده بود ناراحت شدم. بنابراین تصمیم گرفتیم که به درون خانه برویم و در اتاق بازی کنیم.

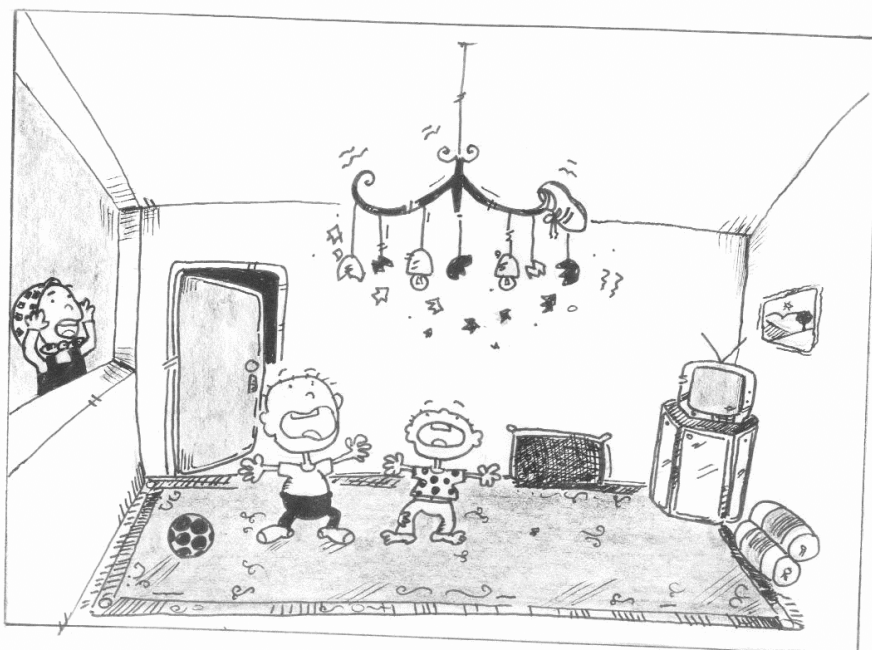

چشم شما روز بد نبیند. این دفعه که داشتیم کشتی می‌گرفتیم، سر این که چه کسی پیروز شده است دعوا مان شد و دنبال همدیگر کردیم. من هم لنگه کفشی را برداشتم و به سمت او پرتاب کردم، اما به جای این که کفش را مستقیم پرت کنم به سمت بالا رفت و بعد صدای جرینگ جرینگ بلند شد. می‌دانید به چه برخورد کرد؟ به لوستری که تازه پدرم خریده بود و به اتاق پذیرایی نصب کرده بود.

فریاد مامان از آشپزخانه بلند شد که چی شد؟ دو مرتبه چه آتشی سوزانده‌اید؟ وقتی وارد اتاق شد، شیشه‌خورده‌ها بود که کف اتاق پراکنده شده بود. مادر جیغی کشید و به سراغ برادرم که گوشه‌ای کز کرده بود رفت. وقتی مطمئن شد که مشکل مهمی برای او پیش نیامده و فقط چند خراش کوچک در دست او بود، رو کرد به من و گفت: «بارک‌الله حسن‌آقا! چشمم روشن، بالاخره کار خودت را کردی. این جورری باید بازی کنی؟ حالا جواب پدرتان را چی بدهم؟» آن شب قبل از این که بابا به منزل بیاید، زودتر خودم را به خواب زدم و به هر سختی بود خوابم برد.

فردا صبح که به مدرسه رفتم، همه‌اش تو فکر بودم. خوشبختانه زنگ اول فارسی داشتیم و معلم درس جدید را گفت و کاری به کار ما نداشت و به خیر گذشت. زنگ دوم نوبت درس ریاضی بود که معلم آزمونکی از درس‌های هفته گذشته برگزار کرد. چند تا از سؤال‌ها را که اصلاً نفهمیدم. دو تا از سؤال‌ها را نصف نیمه جواب دادم و بقیه را هم که کامل جواب دادم، نتوانست کمک چندانی بکند، چون معلم در پایان کلاس گفت: «حسن آقا امروز گل کاشتی! نمره ریاضی تو ۱۲ شده است.» من که تا به حال نمره‌ام از ۱۸/۵ کمتر نشده بود، حرف‌های معلم مثل پتکی بود که بر سرم وارد می‌شد. بالاخره آن روز تمام شد و با قیافه درهم و اخمو به منزل برگشتم.

خُب! بچه‌ها معلوم شد که حسن آقا چرا ناراحت است؟

بلی با تشکر از شما! علت ناراحتی حسن آقا برای پاره شدن شلوار برادرش، شکسته شدن لوستر و نمره کم گرفتن در درس ریاضی بود.

آیا شما هم در زندگی ناراحت شده‌اید؟

شما دلایل ناراحتی خود را بگویید؛ من آن را روی تخته می‌نویسم:

دلایل ناراحتی:

۱. گم کردن کتاب درسی؛

۲. نفر آخر شدن در مسابقه دو؛

۳. رفتن پدر به مسافرت؛

۴. مریض شدن مادر؛

۵. قهر کردن بعضی از دوستان؛

۶. بازی نکردن و پذیرفته نشدن در جمع دوستان.

کسی که دچار ناراحتی شده است به نظر شما چه کاری باید انجام دهد؟

آیا غصه بخورد و گوشه‌گیری کند، یا این که می‌تواند خودش را نجات دهد و بدون دردسر، مشکلات را پشت سر بگذارد؟

در این قسمت مسابقه‌ای می‌خواهیم انجام دهیم. شما دوگروه شوید و هر گروه یک نفر را برای اجرای مسابقه انتخاب کند. هر گاه آن شخص نتوانست کار را درست انجام دهد، نفر دیگر باید با سرعت خودش را به تخته برساند و مسابقه را ادامه دهد. چون در این مسابقه سرعت و دقت حرف اول را می‌زند. برای هر کدام از دو نفر یک کارت وجود دارد که بر روی آن جمله‌هایی نوشته شده است که باید با دقت بدون نقطه آن را روی تخته بنویسند.

گروه تلاش

گروه کوشش

۱- پیاده روی کند.

۱- حمام برود.

۲- آب بنوشد.

۲- احساسش را برای دیگران بگوید.

۳- سکوت نکند.

۳- ورزش کند.

۴- با دیگران مشورت کند.

۴- در لباس و اطرافش تغییر ایجاد کند.

۵- تلاش و کوشش کند. ۵- شکست را جبران کند.^۱

با تشکر از این دوستان که جمله‌ها را بدون نقطه بر روی تخته نوشتند. همان طور که می‌بینید^۲ اگر کسی از مسأله‌ای ناراحت شد به جای گوشه‌گیری، باید در وضعیت خود و اطرافش تغییر دهد، با کسی احساسش را بازگو کند و با مشورت و راهنمایی خواستن از بزرگ‌ترها، تلاش کند که شکستش را جبران کند. یک نکته دیگر باقی مانده است که به کمک شما می‌خواهم از این جدول به دست آوریم.^۳

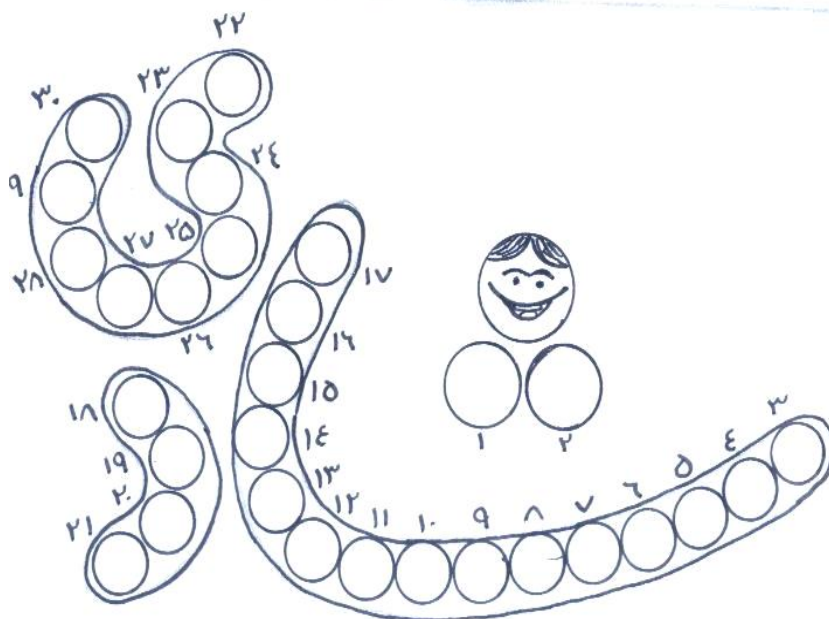

^۱ بعضی از موارد ذکر شده با استفاده از این روایت است: قال الصادق علیه السلام: النُّشْرَةُ فِي عَشْرَةِ أَشْيَاءَ.

^۲ مربی با نقطه‌گذاری کلمه‌ها به صحبت خود ادامه می‌دهد.

^۳ مربی کلمه «شادی» را در جدولی با ۲۹ خانه می‌کشد.

غروب شادی..... ۱۱۴

حالا به سؤال‌ها پاسخ دهید تا آن را درون جدول بنویسیم. سپس پیام آن را به دست می‌آوریم.

←
۱. آشکار نیست. پس چیست؟ نهان (۷، ۱۳، ۱۱ و ۷)

۲. بزرگ‌ترین دریاچه جهان چه نام دارد؟ خزر (۱، ۲ و ۱۷)

۳. نام دیگر پیامبر اکرم صلی الله علیه و آله که در قرآن آمده است را بگویید؟

احمد (۱۲، ۲۷، ۵ و ۶)

۴. کدام میوه نامش همراه انجیر در قرآن آمده است؟

زیتون (۲، ۸، ۳، ۹ و ۱۹)

۵. جمع «پا» چیست؟ پاها (۱۴، ۲۴، ۲۸ و ۱۵)

۶. به کوچک‌ترین قسمت قرآن چه گفته می‌شود؟ آیه (۲۲، ۱۶ و ۲۹)

۷. مجسمه پرستیدنی چیست؟ بت (۲۳ و ۴)

۸. حرف ندا برای دور کدام است؟ یا (۱۰ و ۱۸)

۹. من و تو نیستیم. پس کیست؟ او (۲۱ و ۲۰)

۱۰. کوچک‌ترین عدد یک رقمی را بگویید؟ ۱ (۲۶)

۱۱. پایتخت ایتالیا^۱ را نام ببرید؟ رم (۲۵)

برای به دست آوردن پیام، باید حرف اول جدول «خ» را بنویسیم و ۵ تا ۵ تا بشماریم.

احسنت، پیام عبارت است از: «خدایا! از ناراحتی‌ها به تو پناه می‌آورم»

این جمله قسمتی از دعای امام سجاد علیه السلام است. امام به ما یاد می‌دهد که در هنگام ناراحتی به خدا پناه ببریم، چرا که او تنها کسی است که می‌تواند در سختی‌ها و ناراحتی‌ها به ما کمک کند.

^۱ دو حرف «رم» در خانه ۲۵ نوشته می‌شود.

در قسمت دیگر دعا چنین آمده است که: «خدایا در برابر هر اندوه و ناراحتی برای من راه خلاصی و نجات قرارده؛ وَاجْعَلْ لِي مِنْ هَمِّي وَكَرْبِي فَرَجًا وَمَخْرَجًا^۱»
در پایان با کمک همدیگر سرودی اجرا کنیم. هر گاه به شما گفتم این جمله را شما تکرار کنید^۲.

آماده هستید پس شروع می کنیم.

مرحبا آفرین غم کیه؟ غم کیه؟ که بتونه منو شکستم بده؟
مرحبا آفرین غم کیه؟ غم کیه؟ که بتونه کاری به دستم بده؟
مرحبا آفرین غم کیه؟ غم کیه؟ که بتونه اشکامو در بیاره؟
مرحبا آفرین^۳ غم کیه؟ غم کیه؟ که پاشو تو خونه دلم بذاره؟
من مرد کار و درس (۲) از مشکلات زندگی من نمی ترسم (۲)
مرحبا آفرین غم کیه؟ غم کیه؟ که گرهی به کار من بزنه؟
مرحبا آفرین غم کیه؟ غم کیه؟ که شاخه امیدمو بشکنه؟
مرحبا آفرین غم کیه؟ غم کیه؟ که تو گوشم هی بگه ای کاش ای کاش؟
مرحبا آفرین غم کیه؟ غم کیه؟ فتیله پیچش می کنم با تلاش؟
من مرد کار و درس (۲) از مشکلات زندگی من نمی ترسم (۲)
مرحبا آفرین غم کیه؟ غم کیه؟ بلرزونه قلّه همت من؟
مرحبا آفرین غم کیه؟ غم کیه؟ که ضربه فنی کنه طاقت من؟
مرحبا آفرین غم کیه؟ غم کیه؟ هر چی باشه حریف من نمی شه؟
مرحبا آفرین غم کیه؟ غم کیه؟ می شکونمش عینهو سنگ و شیشه؟
من مرد کار و درس (۲) از مشکلات زندگی من نمی ترسم (۲)

^۱ علامه مجلسی، بحار الانوار، ج ۹۵، ص ۹۲.

^۲ مری در تابلو می نویسد: مرحبا آفرین، من مرد کار و درس (۲) از مشکلات زندگی من نمی ترسم (۲).

^۳ مری هادر باقری.

غم کیه؟ غم کیه؟ خدا با هامه دیگر غم ندارم؟
مرحبا آفرین
غم کیه؟ غم کیه؟ ایمان دارم هیچ چیزی کم ندارم؟
مرحبا آفرین
غم کیه؟ غم کیه؟ من دلمو گره زدم به قرآن؟
مرحبا آفرین
غم کیه؟ غم کیه؟ خدا همیشه هست با اهل ایمان^۱؟
من مرد کار و درسم (۲) از مشکلات زندگی من نمی ترسم (۲)

^۱ بهادر باقری.

۱۱۷..... غروب شادی

نام درس:

آفتاب شادی

موضوع:

اجتماعی

هدف کلی:

دانش آموزان در این درس با احساس شادی و عوامل به وجود آوردن شادی در برابر خود و دیگران آشنا می شوند.

اهداف جزئی:

دانش آموزان در این درس با موارد زیر آشنا می شوند:

۱. همگانی بودن احساس شادی؛
۲. عوامل شاد شدن؛
۳. پاداش شاد کردن دیگران.

هدف رفتاری:

از دانش آموزان انتظار می رود بعد از پایان درس بتوانند در شاد کردن دیگران کوشش کنند و خود شاد باشند.

روش های مناسب تدریس:

توضیحی، فعال: (پرسش و پاسخ، خط فانتزی، سرود، شعر، راز دایره و نقاشی)

رسانه های آموزشی:

تابلو (تخته و گچ)



آفتاب شادی

ای نام تو بهترین سرآغاز بی نام تو نامه کی کنم باز
ای یاد تو مونس روانم جز نام تو نیست بر زبانم

با سلام به شما دانش‌آموزان پُر تلاش و مهربان!

آرزو دارم که روزی

یک هواپیما بسازم

آن هواپیمای خود را

محکم و زیبا بسازم

آرزو دارم همیشه

با هواپیما بگردم

روز و شب این جا و آن جا

دور دنیا را بگردم

در هواپیمایم آن وقت

بچه‌ها را می‌نشاندم

هر کسی هر جا دلش خواست

زود او را می‌رساندم^۱

^۱ اسدالله شعبانی، فارسی سوم ابتدایی، ۱۳۸۶.

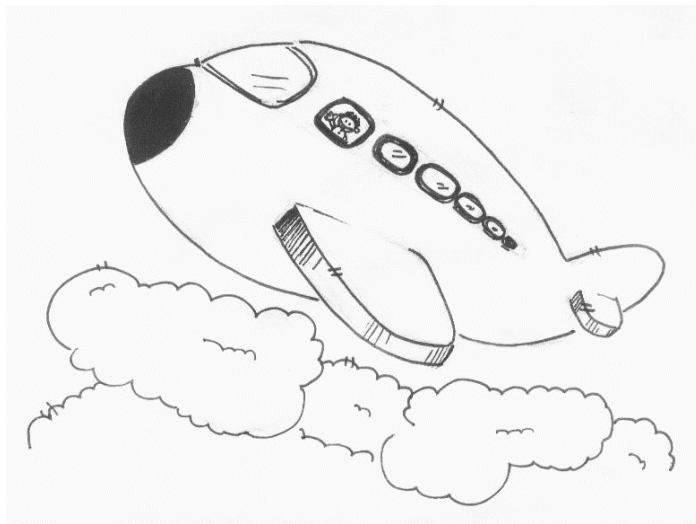

وقتی هواپیما از بالای ابرها و کوه‌های بلند عبور می‌کند، احساس خوبی به انسان دست می‌دهد. آرزوی پرواز یکی از آرزوهای بسیار قدیمی انسان‌ها بوده است.

اولین کسی که بال پرواز را طراحی کرد، کیست؟ عباس بن فرناس

بله، حدود هزار و صد سال پیش او بال پروازی ساخت و با آن برای لحظاتی پرواز کرد. سال‌ها بعد داوینچی مدل‌های مختلفی برای هواپیما طراحی کرد تا این که صدسال پیش برادران رایت نخستین هواپیما را ساختند.

شما چه آرزوهایی دارید؟

به کدام آرزوهایتان رسیده‌اید؟

وقتی به آرزوهایتان رسیدید چه احساسی داشتید؟

خوب معلوم است احساس شادی.

اما اگر به آرزویمان نرسیدیم، نباید احساس ناراحتی و غم بکنیم.

انسان‌ها هزاران سال در امید پرواز بودند تا بالاخره در صد سال پیش این اتفاق افتاد.

حالا از شما می‌خواهم کمک کنید تا معلوم شود که چگونه در این موارد شاد شده‌اید؟

چون هر کدام از حروف شادی^۱ نماینده یک کلمه است:

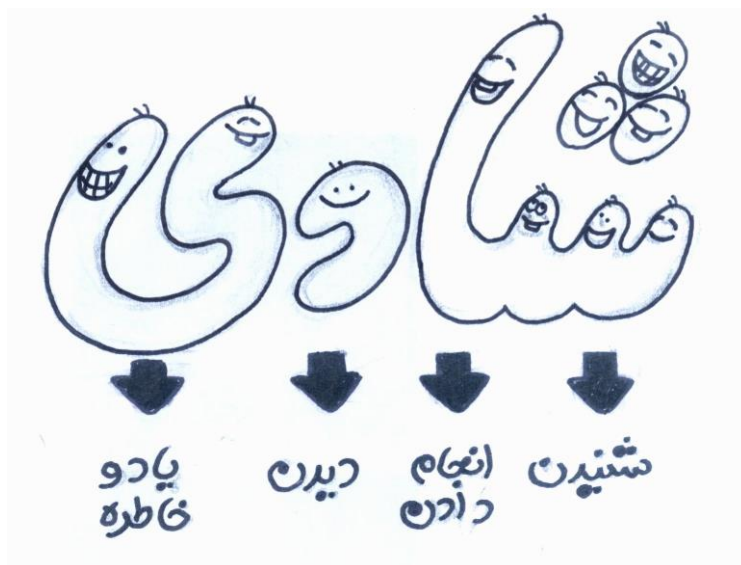

شادین صدای اذان - چهچه بلبل و قناری - رودخانه و شرشر باران
انجام کار کاردستی - بازی در زنگ تفریح - همراه پدر به کوه رفتن
دیدن برنامه کودک - فوتبال - جنگل و دریا
یاد و خاطره - جشن تولد امامان - عروسی - اردو

اردو، پُر از یاد و خاطره است، شما هم لابد به اردوی نیم‌روزه رفته‌اید. ان‌شاءالله که بزرگ‌تر شدید به اردوهایی طولانی‌تر هم خواهید رفت. به خاطره یکی از دوستانتان گوش کنید.^۲

^۱ مربی کلمه شادی را می‌نویسد و باکشیدن فلش هر کدام از پاسخها را در زیر کلمه مربوطه می‌نویسد.

^۲ متن را در اختیار یکی از دانش‌آموزان قرار دهید تا او قرائت کند.



سال گذشته به همراه عده‌ای از بچه‌های طرح تابستانی به اردو رفتیم. جای شما بسیار خالی. صبح زود سوار مینی‌بوس شدیم و به سمت اردوگاه حرکت کردیم. در ماشین با همدیگر شعر می‌خواندیم و سر و صدا می‌کردیم تا این که به اردوگاه رسیدیم. در مراسم جشن افتتاحیه آقای سعیدی که مجری برنامه بود چند تا سؤال و معما پرسید و به برندگان جایزه داد. بعد یک سرود زیبا خواند که می‌خواهم آن را برای شما بخوانم و شما را هم شاد و خندان گردانم.

هر کسی زرنگ‌تره دل ما باهاشه	اردو اردوی شادی اردوی تلاشه
ای که خندونی مثل گل تو چمن	خوش اومدی برادر خوب من
جمعمون جمعه، غصه زیادیه	اخماتو واکن روز روز شادیه
هر کسی زرنگ‌تره دل ما باهاشه	اردو اردوی شادی، اردوی تلاشه

با تشکر از دوستان که این خاطره را برای ما تعریف کرد. هر کدام از شما خاطره‌های زیادی دارید که ان شاءالله در فرصت مناسب از آن‌ها استفاده می‌کنیم. انسان‌ها چون اجتماعی هستند وقتی در کنار همدیگر هستند با رفتار خوب و پسندیده لحظه‌های شادی می‌آفرینند. یکی از خصوصیات ما ایرانی‌ها این است که برای گرم کردن جلسه از لطیفه استفاده می‌کنیم. من هم چند لطیفه برایتان تعریف می‌کنم، اما مواظب باشید که از خنده روده‌بر نشوید.

یک روز معلم به دانش‌آموز گفت: بنویس «صابون»

شاگرد روی تخته نوشت: صابون

معلم: بین عزیزم صابون با «ص» است نه با «س»

شاگرد: خانم فرقی نمی‌کند. نگران نباشید این هم کف می‌کند.

معلم از شاگرد دیگری پرسید: بگو به غیر از اکسیژن چه چیزهایی در هوا وجود دارد؟

شاگرد: آقا اجازه، کلاغ، مگس، پشه و... .

حالا که زیاد خندیدید و خوشحال شدید، آماده هستید این فعالیت را انجام

دهید؟ هر وقت اشاره کردم شما باید چهار ضربه بزنید.

اگر تو شاد و خوشحالی دست بزن، چه جوری؟

این جوری: یک ، دو، سه ، چهار، (چهار ضربه با دست)

اگر تو شاد و خوشحالی پا بزن، چه جوری؟

این جوری: یک ، دو، سه ، چهار، (چهار ضربه با پا)

اگر تو شاد و خوشحالی زانو بزن؟ چه جوری؟

این جوری: یک ، دو، سه ، چهار، (چهار ضربه با دست به سر زانو)

اگر تو شاد و خوشحالی شعار بده کوبنده

اسلام پیروز است آمریکا نابود است

بچه‌ها! چه موقع این شعار را می‌دهیم؟

غروب شادی.....۱۲۴

بله، در راهپیمایی‌ها، به ویژه راهپیمایی روز ۲۲ بهمن که به اتفاق بزرگ‌ترها شرکت می‌کنید.

راستی آیا می‌دانید چرا همه مردم از کوچک و بزرگ در روز ۲۲ بهمن شاد و خوشحال هستند؟

چون در آن روز مردم ما توانستند پس از سال‌ها مبارزه با شاه و طرفداران آمریکا، بر آن‌ها پیروز شوند و آزادی را به دست آورند. برای همین هر سال به یاد آن روز جشن می‌گیرند و شاد هستند.

اما بچه‌ها! یک نکته:

بعضی‌ها دوست دارند فقط خودشان شاد و خوشحال باشند، اما بعضی‌ها شادی‌هایشان را با دیگران تقسیم می‌کنند، مثل شرکت در جشن عاطفه‌ها، نیکوکاری و

آیا شما از کدام گروه هستید؟ اگر از کسانی هستید که می‌خواهید دیگران را هم شاد و خوشحال ببینید، پس خوشا به حالتان چون پاداش بسیار زیبایی برایتان هست. چنانچه پیامبر اکرم صلی الله علیه و آله فرمودند: «هر کس مسلمانی را خوشحال سازد در روز قیامت.....» .

برای این که معلوم شود چه پاداشی است به سؤال‌ها پاسخ دهید تا آن‌ها را داخل دایره‌ها بنویسیم.

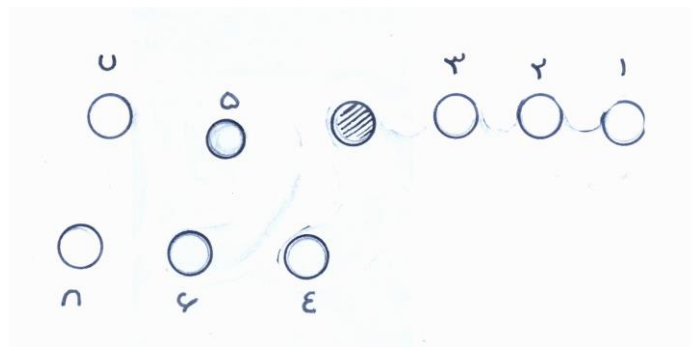

غروب شادی.....۱۲۵

۱. به عقل، هوش چه می‌گویند؟ خرد
۲. جمع ابر چیست؟ ابرها
۳. به هر یک از اعضای دولت چه گفته می‌شود؟ وزیر
۴. برادر به عربی چه می‌شود؟ اخ
۵. به حرکت اعضا به منظور حفظ تندرستی چه می‌گویند؟ ورزش
۶. غاری که پیامبر در آن عبادت می‌کرد، چه نام داشت؟ حرا
۷. پرنده‌ای با پاهای بلند که نامش تکرار دو حرف است؟ لک لک
۸. به کسی که تازه به دنیا بیاید چه می‌گویند؟ نوزاد

اگر حرف اول و آخر هر دایره را کنار هم بگذاریم، کلام پیامبر اکرم ﷺ کامل می‌شود؟

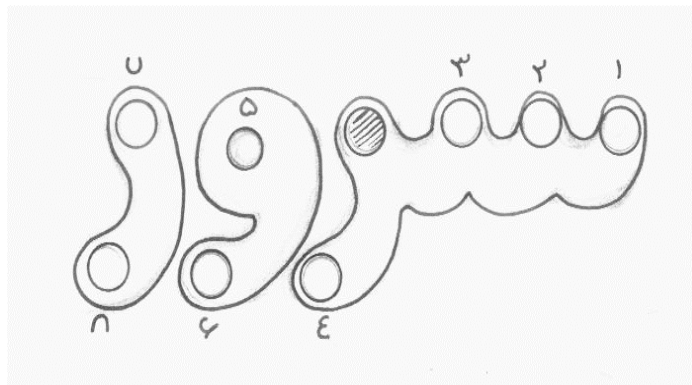

هر کس مسلمانی را خوشحال سازد در روز قیامت خدا او را خوشحال کند.
عربی آن چنین می‌شود:
قال رسول الله ﷺ: « مَنْ سَرَّ مُسْلِمًا سَرَّهُ اللَّهُ يَوْمَ الْقِيَامَةِ »
اگر دایره‌ها را به هم وصل کنیم چه کلمه‌ای درست می‌شود؟

^۱ میرزا حسین نوری، مستدرک الوسائل، ج ۱۲، ص ۴۱۵.

بله سُرور که همان خوشحالی و شادی باشد.
بچه‌ها! یکی از چیزهایی که موجب شادی می‌شود، نگاه به درخت و سبزه است.
در اینجا تصویر یک درخت را می‌کشم و اسم آن را درخت شادی می‌گذارم. بر
شاخه‌های آن نام کسانی که شما دوست دارید آن‌ها را شاد کنید، می‌نویسم. بر
روی شاخه‌ها چند سیب می‌کشم. دو نفر از شما باید خیلی سریع داخل آن
سیب‌ها کارهایی که موجب شادی آن‌ها می‌شود را بنویسند.

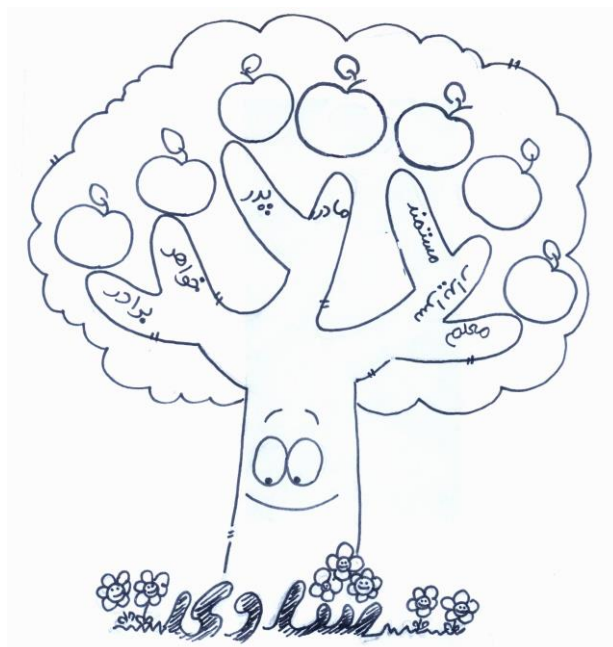

با تشکر از شما که کارهای خوبی را که موجب شادی دیگران می‌شود، نوشتید.
در پایان چند دعا می‌کنم:
خدایا! توفیق شاد کردن دیگران را به ما عنایت بفرما.
خدایا! امام زمان را از ما راضی بگردان.
خدایا! چنان کن سرانجام کار تو خشنود باشی و ما رستگار.

غروب شادی.....۱۲۷

آمین

اخلاق

۱۲۹.....غروب شادی

نام درس:

راه موفقیت

موضوع:

اخلاق

هدف کلی:

دانش آموزان در این درس با آثار صبر و استقامت در زندگی آشنا می شوند.

اهداف جزئی:

دانش آموزان در این درس با موارد زیر آشنا می شوند:

۱. شکیبایی ورزیدن در مشکلات؛
۲. قسمتی از داستان یوسف علیه السلام در صبر و پایداری؛
۳. بردباری ورزیدن در کارت.

هدف رفتاری:

از دانش آموزان انتظار می رود بعد از درس به هنگام پیدا شدن مشکلات در زندگی صبر داشته و استقامت ورزند.

روش های مناسب تدریس:

توضیحی، فعال: (پرسش و پاسخ، تمرین ورزشی، کارت، شعر، جدول، داستان و خط فانتزی)

رسانه های آموزشی:

تابلو (تخته و گچ)، کارت



راه موفقیت

به نام خدای خوب، به نام خدای شما گل‌های قشنگ؛

سلام سلام آی بچه‌ها

آی بچه‌های با صفا

امیدوارم خندان باشید

همیشه مهربان باشید

فکر شما اینجا باشه

دل شما با ما باشه

خوب و خوشحال و آماده هستید؟

با چند تمرین ورزشی، آمادگی شما را آزمایش می‌کنم. سه نفر داوطلبانه جلو بیایند و تمریناتی که می‌گویم انجام دهند.

(نفس حبس کردن، با یک نفس الله گفتن، دست‌ها را باز کردن به طوری که آرنج نشکند. سپس در کف دست‌ها یک چیز سنگین گذاشتن و آن را نگاه داشتن)

تمرین آخر: به این صورت که یک پای خود را تا ۹۰ درجه بالا آورده و دست‌ها را به طور کامل باز نگه دارید تا معلوم شود که چه کسی دیرتر کنترل خودش را از دست می‌دهد.

معلوم شد که یکی از این دوستانتان قوی‌تر است و **اِسْتِقَامَتٌ**^۱ بیش‌تری

دارد. موضوع درس ما هم همین است.

بچه‌ها **استقامت یعنی چه؟** یعنی:

استقامت

^۱ کلمه «استقامت» درشت وسط تخته نوشته شود.

ایستادگی و تحمل

ایستادگی و تحمل در برابر چی؟ مشکلات و سختی‌ها.

بچه‌ها در اطراف خودتان چه چیزهایی را سراغ دارید که ایستادگی و تحمل دارند و چه چیزهایی ندارند.

من چند نمونه را با کارت به شما نشان می‌دهم. هر کدام که استقامت دارد و محکم است بگویید: «محکمه و محکمه» هر کدام که نیست بگویید: «سست و شله (۲)»^۱

روی کارت

ساقه گل	شتر	نوزاد	طناب	کاغذ	سنگ کوه	چرم
---------	-----	-------	------	------	---------	-----

پشت کارت

چوب جنگل	جوجه	ورزشکار	نخ	آهن	خاک‌رس	پلاستیک
----------	------	---------	----	-----	--------	---------

شما از کدام گروه هستید؟ محکم یا شله؟ محکم؟

حالا این شعر را بعد از من، همه با هم محکم بخوانید.

ما مثل سنگ کوهیم نه مثل برگ کاهیم

ما مثل شیر جنگل نه مثل خرس تنبل^۲

ما محکم و پایدار در زندگی و در کار

شما گفتید مثل سنگ کوهید. درست است؟

پس من هم یک کوه برای شما می‌کشم و حروفی را در هر یک از سنگ‌های آن می‌نویسم تا شما با کنار هم گذاشتن آن‌ها جمله‌ای از به دست آورید.

^۱ مربی تقابل کلمه‌های رو و پشت کارت را به بچه‌ها بفهماند و اگر آن‌ها نفهمیدند توضیح مختصری بدهد.

^۲ خرس تنبل جانوری است که بسیار کند حرکت می‌کند.

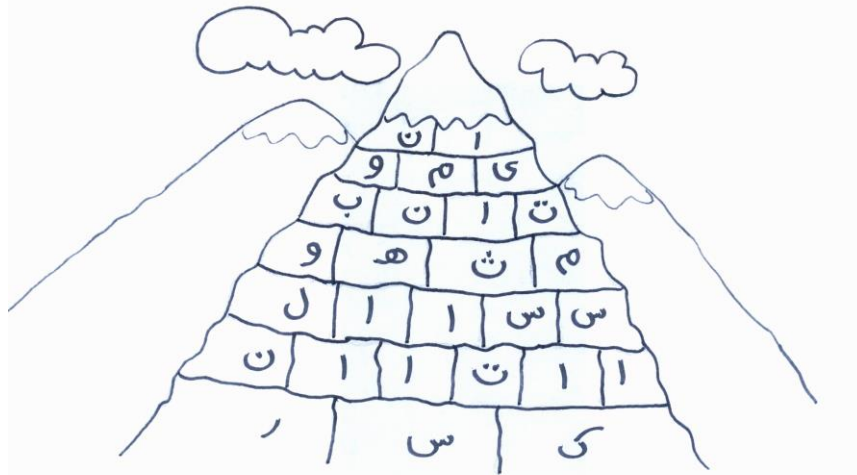

۷ تا ۷ حروف را بشمارید تا به پیام برسید.

«انسان با ایمان، مثل کوه استوار است.» که بادها نمی‌توانند او را تکان دهند. یعنی همیشه و همه جا استقامت دارد. سفت و محکم کارهای خوب را انجام می‌دهد و از سختی‌ها نمی‌ترسد. همیشه و همه جا صبور و پایدار است. اگر گفتید چه جاهایی و هنگام چه کارهایی؟ من سه تا از آن‌ها را برای شما توضیح می‌دهم.

که نام آن می‌شود

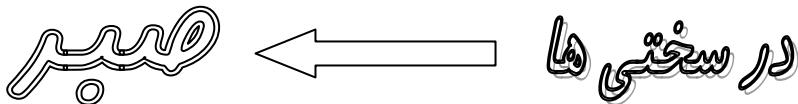

کدام کار است که اگر برای ما سخت است، باید آن را انجام بدهیم؟

آن کار مفید و خوب است که نباید در جا بزنیم و آن کار را رها کنیم، بلکه باید محکم باشیم و صبر کنیم تا آن کار با موفقیت تمام شود.

بچه‌ها! شما چه کارهایی برایتان سخت است؟ درس خواندن؟ مشق؟ کمک به پدر و مادر؟ نه، می‌دانم که این کارها برای شما سخت نیست. اگر هم سخت باشد، آن‌ها را با صبر و پایداری انجام می‌دهید.

اگر به این داستان توجه کنید خواهید دید که صبر کردن چه نتیجه خوبی دارد.

او خیلی زیبا بود. خیلی هم خوب. برای همین همه او را دوست داشتند. به ویژه پدرش که بیش‌تر از همه به او علاقه داشت. با این که غیر از او یازده فرزند دیگر داشت، اما آن‌ها را به اندازه او دوست نداشت. چون هیچ‌کدام به اندازه او خوب نبودند، بلکه آدم‌های حسودی بودند که دوست نداشتند ببینند که پدر به او بیش‌تر از آن‌ها علاقه دارد. نام او یوسف بود و نام پدرش یعقوب که هر دو از پیامبران خدا بودند. یک روز برادران دور هم جمع شدند تا با یک نقشه حساب شده آن دو را از هم جدا کنند. هر کسی چیزی به ذهنش می‌رسید. حتی بعضی‌ها می‌گفتند که او را بکشیم. بالاخره نقشه حسودانه خودشان را کشیدند و پیش پدر آمدند و گفتند: «پدرجان! ما تصمیم گرفته‌ایم فردا به اتفاق همدیگر تفریح برویم، اما خیلی دوست داریم که یوسف هم همراه ما باشد. شما اجازه بدهید تا او را با خودمان ببریم.» پدر کمی به آن‌ها شک کرده بود، اما به روی خودش نیامورد و بامهربانی به آن‌ها گفت: «اشکالی ندارد، اما مواظب باشید گرگ‌ها به او حمله نکنند و او را نخورند.» آن‌ها هم قبول کردند، اما ته دلشان چیز دیگری می‌گفتند. فردا از راه رسید و برادران همراه یوسف به طرف صحرا راه افتادند. آن‌ها همان‌طور که نقشه کشیده بودند، یوسف را کنار یک چاه بزرگ بردند و پیراهنش را درآوردند و با بی‌رحمی او را به داخل چاه انداختند. هر چه یوسف فریاد می‌کشید و از آن‌ها می‌خواست که این کار را نکنند، فایده‌ای نداشت. آن‌ها بعد از این کار، پیراهن یوسف را پاره پاره کردند و روی آن خون ریختند و پیش پدر برگشتند. درحالی که به دروغ گریه می‌کردند، گفتند: «پدرجان! یوسف

آن قدر گرم بازی شد که از ما دور افتاد و گرگ او را خورد. این هم پیراهن خونی او که برایتان آوردیم.» یعقوب با شنیدن این خبر آن قدر ناراحت شد که تا چند روز گریه می کرد. از آن طرف خدا یوسف را ته چاه زنده نگه داشت و او را کمک کرد. روزها گذشت و گذشت تا این که یک روز کاروانی از آن جا می گذشت. کاروانیان همه تشنه بودند و برای همین بالای سر چاه آمدند تا از چاه آب بکشند، اما وقتی آن ها سطل بزرگ را از چاه بالا کشیدند با کمال تعجب دیدند که پسرکی بی حال و کم جان را از چاه بیرون آورده اند. برای همه سؤال پیش آمده بود که چه کسی این پسرک زیبا را به چاه انداخته است. آن ها او را همراه خود به شهر آوردند، پادشاه شهر چشمش به آن ها و یوسف افتاد و خیلی از او خوشش آمد. برای همین او را از آن ها خرید و به قصر خودش برد. با آن که پادشاه او را دوست داشت، زن پادشاه او را اذیت می کرد و به او تهمت می زد تا جایی که برای او جرم ساخت و او را زندانی کرد. یوسف همان طور که ته چاه صبر کرد، آن جا نیز صبر و استقامت ورزید تا این که آزاد شد و بعد از مردن پادشاه، پادشاه شهر شد.

چند سال گذشت تا این که برادران یوسف برای کاری که داشتند پیش پادشاه آمدند، اما او را نشناختند. ولی یوسف آن ها را شناخت و خود را به آن ها معرفی کرد. آن ها خیلی تعجب کرده بودند. به پای یوسف افتاده و از او خواستند آن ها را ببخشند. یوسف که تا به حال اذیت ها و حسادت های آن ها را تحمل کرده بود و سختی های چاه و زندان را به جان خریده بود، آن ها را بخشید و همراه هم برای دیدن پدر به راه افتادند. فردای آن روز یوسف و یعقوب مثل دو دوست صمیمی آغوش در آغوش هم اشک شوق می ریختند.

خوب بچه ها! اگر صبر کنید خدا هم مثل حضرت یوسف شما را کمک خواهد کرد. شما هم مثل او پیروز می شوید و در درس ها و امتحانات قبول می شوید.

پیش همه عزیز می شوید و مثل حضرت یوسف همه شما را دوست خواهند داشت.

اگر گفتید دومین جایی که باید استقامت داشته باشیم، کجاست؟

که نام آن می شود

در اذیت ها ← پردباری

یعنی وقتی کسی ما را اذیت کرد، مثلاً حرف زشت به ما زد یا وسایل ما را برداشت. آن وقت شیطان به ما گفت که ما هم او را اذیت کنیم، محکم بایستیم و به حرف شیطان گوش ندهیم و اذیتش نکنیم. حرف زشت ننویسیم، بلکه حرف خدا را گوش بدهیم که به پیامبر فرمود..... .

من از شما ۷ سؤال می پرسم تا با یک مسابقه بفهمیم خدا به پیامبر چه فرمود. آماده هستید؟

۱. جایی که پیامبر و مسلمانان سه سال آنجا ماندند و صبر کردند، چه نام

داشت؟
شعب ابیطالب

۲. در صدر اسلام چه کسی با صبر کردن بر شکنجه های مشرکان شهید شد؟

یاسر

۳. ضرب المثلی در باره صبر بگویید؟
گر صبر کنی ز غوره حلوا سازی

۴. صبر کردن حیوان وحشی برای رسیدن به شکار را چه می گویند؟

کمین

۵. به کسی که برای رسیدن امام زمان صبر می کند، چه می گویند؟

منتظر

۶. کدام پیامبر به صبوری معروف است؟
حضرت ایوب علیه السلام

۷. نام ورزشی را بگویید که یکی از رشته‌های آن استقامت است؟

دومیدانی

با تشکر از هفت نفری که جواب دادند به هر کدام از آن‌ها کارت‌هایی می‌دهم که حروف نامرتبی در آن نوشته شده است. آن‌ها باید از آن‌ها کلمه بسازند. آن وقت من کارت آن کلمه درست شده را به آن‌ها می‌دهم.

سؤال ۵	سؤال ۶	سؤال ۱	سؤال ۴	سؤال ۳	سؤال ۲	سؤال ۷
ب ر ص	ش ه د ا ت	ب ر ا د ر ر ب ر	گ د ن ی م و ی	ه ک	ح ف ی ی ه ر ا	ش ا ب

باش حرف‌هایی که می‌گویند در برابر داشته صبر

حالا از این دوستان می‌خواهم به ترتیب جلو بیایند و کارت‌ها را جلوی خود بگیرند تا دوستان با استفاده از آن کلمه‌ها، جمله و پیام ما را بسازند:

«در برابر حرف‌هایی که می‌گویند صبر داشته باش»

خدا در سوره مزمل آیه ۱۰ فرموده است: «وَاصْبِرْ عَلَىٰ مَا يَقُولُونَ»؛ و بر آن چه

می‌گویند شکیبایی کن!

حالا بگویید آخرین جایی که باید استقامت داشته باشیم کجاست؟

که نام آن می‌شود

در دوستی‌ها ← ادرامه رادون

اگر رفیق نیمه راه باشید و با دوستان قهر کنید، معلوم می‌شود که دوباره در جا زدید و استقامت نداشتید. استقامت یعنی این که هیچ کاری را نصفه کاره نگذاریم و تا آخرش صبر کنیم و دوستی‌هایمان را ادامه بدهیم. حالا همه با هم دست بدهید و به همدیگر قول بدهید که یکدیگر را تنها نمی‌گذارید.

راستی گفتم قول؟ باید روی قول‌های خودتان هم محکم باشید. دست‌ها را به صورت حلقه در دست دیگری بالا بیاورید و بگویید:
ما دوستای مهربون با هم هستیم هم پیمون
قول‌هامونو نمی‌شکنیم به هم بدی نمی‌کنیم
امیدوارم که شما مثل کوه پایدار و صبور باشید.

خدا یار و نگهدارتان

۱۳۹.....غروب شادی

نام درس:

حریم مقدس

موضوع:

اخلاق

هدف کلی:

دانش آموزان در این درس با وجود احترام نسبت به دیگران آشنا می شوند.

اهداف جزئی:

دانش آموزان در این درس با موارد زیر آشنا می شوند:

۱. داستانی از زندگی آیت الله نجفی و احترام به پدر؛
۲. روایتی در باره احترام پدر؛
۳. وظیفه انسان نسبت به اقوام و آشنایان و بزرگسالان.

هدف رفتاری:

از دانش آموزان انتظار می رود در پایان درس کوشش نمایند نسبت به پدر و مادر و بزرگسالان احترام کنند.

روش های مناسب تدریس:

توضیحی، فعال: (داستان، جدول، کارت تصویری، شعر و راز گل)

رسانه های آموزشی:

تابلو (تخته و گچ)

بِسْمِ اللَّهِ الرَّحْمَنِ الرَّحِيمِ

حریم مقدس

به نام آن که باشد مهربان تر
د هم پندی بکن آویز گوش
برای ما ز بابا و ز مادر
مکن هرگز خدای خود فراموش

سلام امیدوارم که حال شما خوب باشد و در درس‌ها و زندگی‌تان موفق باشید. برنامه را با داستانی زیبا از زندگی یکی از علمای دین اسلام آغاز می‌کنیم. حضرت آیت‌الله العظمی مرعشی نجفی که قبر مبارک ایشان در شهر مقدس قم می‌باشد، چنین نقل می‌کند که در زمان اقامت در نجف روزی هنگام ظهر مادرم به من گفت که برو پدرت را صدا بزن تا برای صرف ناهار بیاید. من به طبقه بالا رفتم و دیدم که پدرم در حال مطالعه کردن به خواب رفته است. من نمی‌دانستم چکار کنم. از طرفی باید امر مادرم را اطاعت می‌کردم و از طرفی می‌ترسیدم که با بیدار کردن پدرم، موجب ناراحتی خاطر او گردم. خم شدم و لب‌هایم را کف پای پدرم گذاشتم و چندین بوسه زدم تا این که پدرم در اثر بوسه‌های زیاد من به پایش، از خواب بیدار شد و دید من هستم. وقتی پدر این ادب و احترام را از من دید گفت: «شهاب‌الدین! تو هستی؟» عرض کردم: «بلی پدر.» ناگهان پدرم دو دستش را به سوی آسمان بلند کرد و گفت: «خداوند عزتت را بالا ببرد و تو را از خادمان اهل بیت قرار دهد.» در ادامه داستان حضرت آیت‌الله العظمی مرعشی نجفی فرمود: «و من هر چه دارم از برکت همان دعای پدرم هست که در حق من فرمود.» خوب امیدوارم که از این داستان زیبا خوشتان آمده باشد. حالا می‌خواهیم به سراغ حل کردن جدول برویم که این جدول ما یک پیام دارد که با پرسیدن چند سؤال از شما دانش‌آموزان و به دست آمدن حروف داخل جدول آن پیام به دست می‌آید.

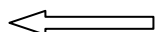
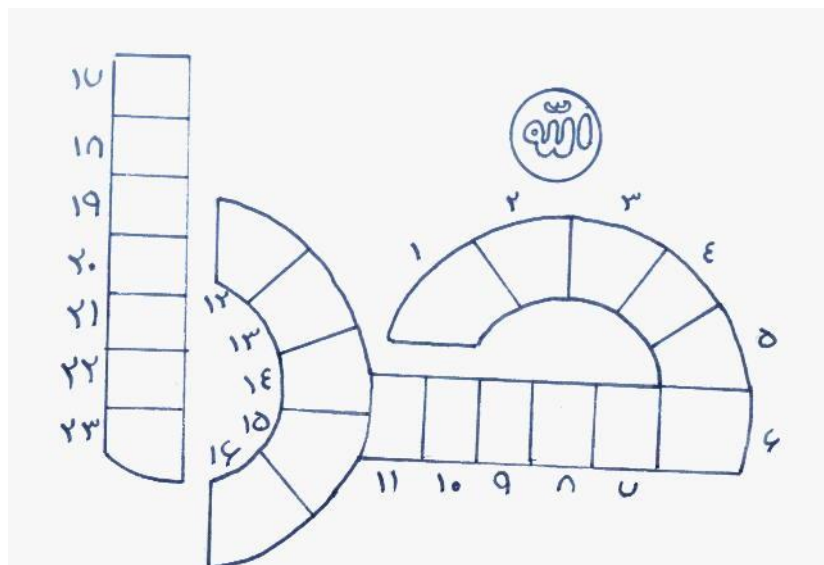

۱. لباس پرندگان چیست؟
 ۲. مزرعه آخرت چیست؟
 ۳. زمین به عربی چه می‌شود؟
 ۴. سوغات معروف جنوب کشور ایران چیست؟
 ۵. عذاب جهنم چیست؟
 ۶. اولین ماه زمستان کدام است؟
 ۷. نام مراحل بازی والیبال را چه می‌گویند؟
 ۸. کدام واژه به معنای فریاد زدن است؟
- حالا چه کسی می‌تواند پیام جدول را به دست آورد؟
احسنت به شما! پیام جدول حدیثی از پیامبر اکرم صلی الله علیه و آله است که با رمز شماره ۶ به دست می‌آید.

پر (۱۱ و ۲۳)

دنیا (۳، ۲۲، ۵، ۱۳)

أرض (۱۶، ۹ و ۷)

خرما (۸، ۱، ۱۰ و ۶)

آتش (۲۱، ۱۸ و ۱۵)

دی (۱۷ و ۱۹)

ست (۱۲ و ۲)

داد (۱۴، ۲۰ و ۴)

پیامبر اکرم صلی الله علیه و آله می فرماید: «رضا الله فی رضا الوالد ؛ رضایت خدا در شادمانی پدر است»^۱.

حالا در این قسمت از برنامه می خواهیم چند مورد از موارد احترام به دیگران را در کارت‌ها با هم ببینیم.^۲

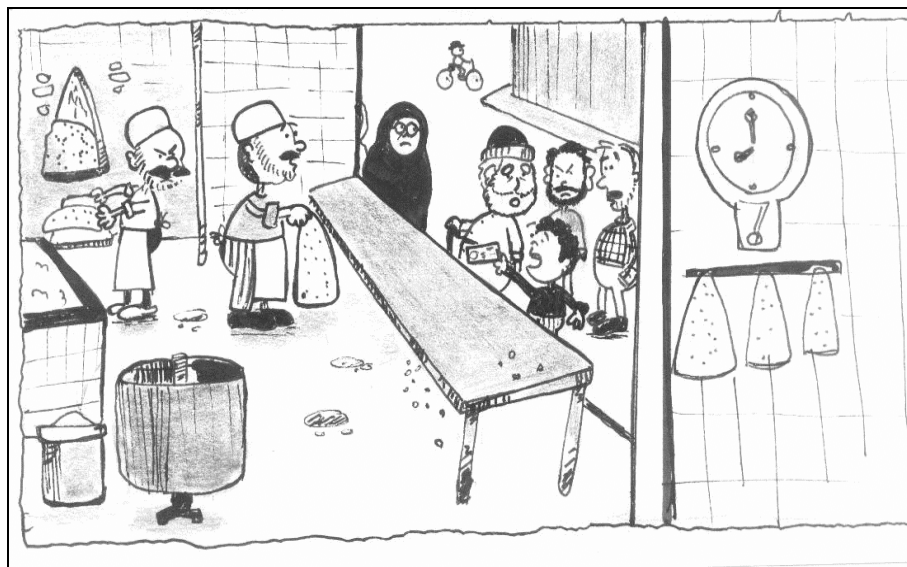

^۱ محمدی ری شهری، میزان الحکمه، ترجمه فارس، انتشارات دارالحديث، ۱۳۸۵، ج ۱۳، ص ۴۹۰، ح ۲۲۶۴۸.

^۲ مربی اول کارت‌هایی را در قالب حدود ۲۰×۱۰ تهیه کند و تصاویر مربوطه را داخل آن بکشد و یا این که چند تصویر که مرتبط با کارت‌های برنامه هست، تهیه کرده و آن‌ها را به اجرا گذارد.

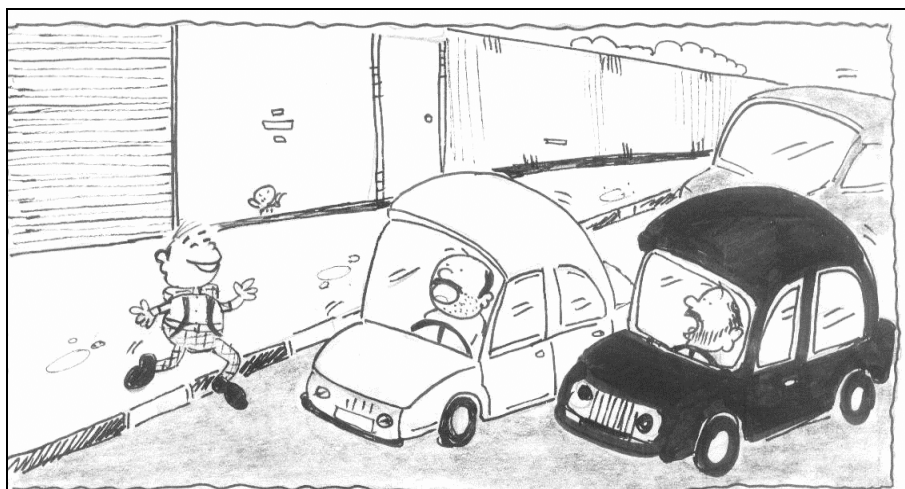
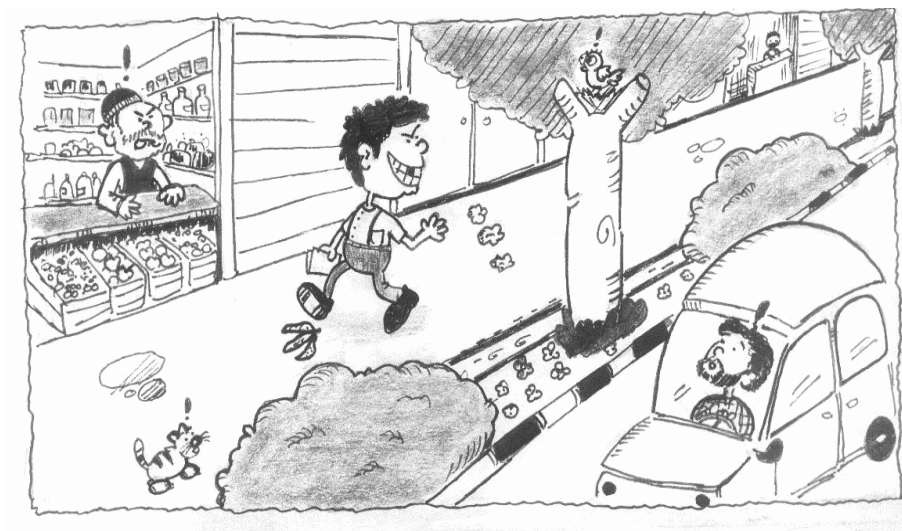



یکی دیگر از کسانی که همیشه باید به او احترام بگذاریم، مادر است. حالا به شعری که در مورد مادر خوانده می‌شود دقت کنید.

بنام هممت والای مادر	به قربان قد و بالای مادر
تن و جان و سر و پایم فدا باد	به راه صبر جان فرسای مادر
نمی‌رفتم به خواب راحت و خوش	نبود ار نغمه والای مادر
فروغش روشنایی بخش جانست	رخ مهر جهان آرای مادر
وجود من که بعد از حق، از اوست	فدای سیرت و سیمای مادر
ادا نتوان کنم حقش اگر هم	بریزم همچو زر در پای مادر

اما نوبت به مسابقه راز گل‌ها می‌رسد که این گل‌ها پیامی دارد که برای به دست آوردن این پیام شما دانش‌آموزان باید به چند سؤال پاسخ دهید.



۱. متضاد کوچک چه می‌شود؟
بزرگ
۲. از کارهای مستحب و پسندیده در عید نوروز چیست؟
دید و بازدید
۳. کدام واژه به معنای گرمی داشتن و بزرگ داشتن است؟
احترام
۴. چه کسی است که با دیگری به واسطه پدر و یا مادر یا خانواده نسبتی دارد؟
خویشاوند

حالا چه کسی می‌تواند با این کلمه‌ها جمله‌ای بسازد؟

خیلی ممنون از جواب‌های شما دانش‌آموزان برای ساختن این جمله‌های زیبا.
پیام گل ما روایتی از امام جعفر صادق علیه السلام است که می‌فرماید:
عظموا کبارکم و صلوا ارحمکم؛ بزرگسالان را احترام کنید و با خویشاوندان خود
دیدو بازدید کنید.

والسلام

^۱ محمد بن یعقوب کلینی، کافی، ج ۲، ص ۱۶۵، ح ۳.

۱۴۷.....غروب شادی

نام درس:

راه آسان

موضوع:

اخلاق

هدف کلی:

دانش آموزان در این درس با آثار نظم و ترتیب در زندگی و نمونه‌هایی از آن در دین اسلام آشنا می‌شوند.

اهداف جزئی:

دانش آموزان در این درس با موارد زیر آشنا می‌شوند:

۱. نمونه‌هایی از نظم در طبیعت؛

۲. یکی از اسماء خداوند متعال؛

۳. مواردی از نظم و ترتیب در خانه و اجتماع؛

۴. فواید نظم؛

۵. داستانی از نظم بزرگان.

هدف رفتاری:

از دانش آموزان انتظار می‌رود در پایان درس نظم و ترتیب را در زندگی مراعات کنند.

روش‌های مناسب تدریس:

توضیحی، فعال: (شعر، پرسش و پاسخ، مسابقه، داستان، بازی با کلمات، خط‌فانتزی)

رسانه‌های آموزشی:

تابلو (تخته و گچ)

بِسْمِ اللَّهِ الرَّحْمَنِ الرَّحِيمِ

راه آسان

به نام خداوند بخشنده مهربان

بچه‌ها سلام! سلامی به گرمای وجود با صفای شما؛ اون صفایی که در جمع شما بچه‌های خوب است
حالتان خوب است؟ الحمدلله
بله، جمع شما جمع، خوب و باحال، چون؟ چون چی؟
چون مرتب و منظم نشستید.
حالا چون بچه‌های خوبی هستید، اول کار می‌خواهم یک شعر بخوانم که بسیار دوستش دارید.

صد دانه یاقوت	دسته به دسته
با نظم و ترتیب	یکجا نشسته
هر دانه‌ای هست	خوش رنگ و رخشان
قلب سفیدی	در دانسه آن
یاقوت‌ها را	پیچیده با هم
در پوششی نرم	پروردگارم
سرخ است و زیبا	نامش انار است
هم ترش و شیرین	هم آبدار است

حالا از میان شما بچه‌ها چه کسی می‌داند شعری که خواندیم در مورد چیست؟ نظم
بارک‌الله دوستتان را تشویق کنید، احسنت بارک‌الله، چشم نخوری ان‌شاءالله.
بله دوستانم! خداوند مهربان همه چیز را برای ما آفریده است چون او ما را
خیلی دوست دارد، همه چیز را زیبا و مرتب و منظم آفریده است تا
دوست‌داشتنی‌تر باشد.
در این جا چه کسی می‌تواند با توجه به این نوشته من یکی از صفتهای خداوند را
حدس بزند.

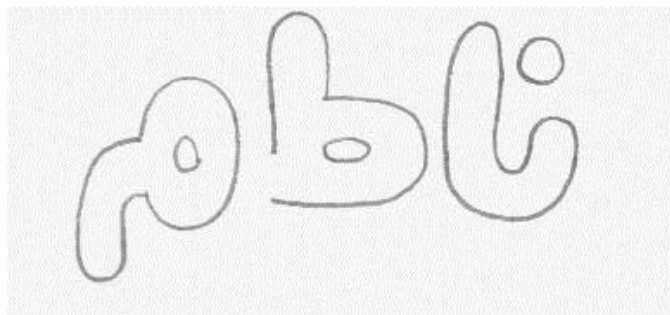

بله! درست حدس زدی، یکی از صفتهای خداوند ناظم است.

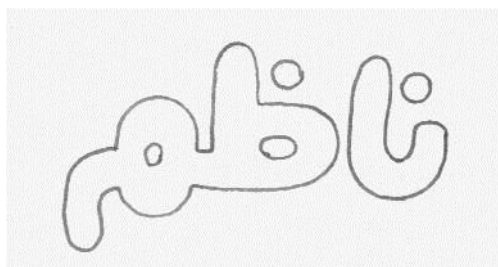

یعنی همه چیز را زیبا و منظم آفرید تا ما از آنها استفاده بهتری بکنیم و لذت ببریم.

مثل انار که دانه‌هایش مرتب و منظم در کنار هم قرار گرفته‌اند. خدای خوب ما همه چیز را منظم آفریده است، مثل آسمان، زمین، دریا، حیوانات، درختان، گل‌ها، میوه‌ها، شب و روز، ماه و فصل و سال که هر کدام زیبایی خاص خودش را دارد و منظم هستند. علاوه بر این‌ها ما را به تکالیف دینی منظم هم دستور داده است. یکی از آن عبادت‌های مرتب و منظم که انسان از آن بسیار لذت می‌برد و لابد بسیاری از شما این دستور خداوند را انجام داده‌اید.

چه کسی می‌تواند زودتر از دیگران بگوید که این عبادت منظم چیست؟

از من م ا ج ت ع

یکی از نمونه‌های نظم «نماز جماعت» است.

^۱ مری حروف درهم‌ریخته را در تخته بنویسد تا دانش‌آموزان پیدا کنند (نماز جماعت) یا با کارت نشان می‌دهیم.

در نماز جماعت همه نمازگزاران در صفوف منظم و صاف و در ردیف هم، رو به قبله می ایستند و همگی از امام جماعت پیروی می کنند. با هم به رکوع و به سجده می روند. با هم تشهد و سلام نماز را به جا می آورند. همه با هم می نشینند و با هم قیام می کنند. با هم سکوت می کنند. کسی پس و پیش نمی افتد. تمامی این موارد از جلوه های نظم در نماز جماعت است.^۱

حال که با نظم در نماز جماعت آشنا شدید به سراغ یک مسابقه می رویم که خود این نیاز به نظم دارد. ابتدا شکلی را روی تخته ترسیم می نمایم. که هر کدام مخصوص یک شرکت کننده می باشد.

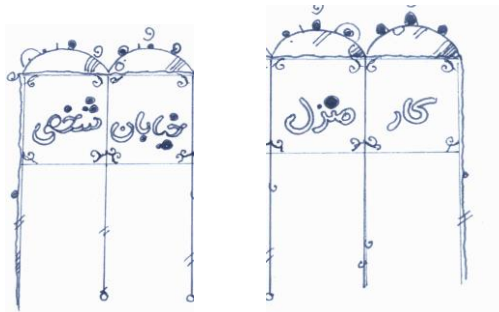

(۲)

(۱)

من دو کارت دارم که روی هر کارت هشت کلمه نوشته شده است. دو شرکت کننده در مسابقه با کمک کارت خود باید از میان هشت کلمه، نظم مربوط به عنوان خود در جدول را از کارت پیدا نموده و سریع در شکل مربوط به خود بنویسد.

پایان	شروع
جاکفشی	کمد لباس

پایان	شروع
جاکفشی	کمد لباس

^۱ محسن قرائتی، یکصد و چهارده نکته در باره نماز، ص ۷۵.

چراغ راهنما	پیاده رو
بهداشت	خواب
خیابان شخصی	

(۲)

چراغ راهنما	پیاده رو
بهداشت	خواب
منزل	کار

(۱)

با تشکر از شرکت کنندگان سراغ جدول می‌رویم تا شما در باره هر عنوان، نظم آن را بیان کنید که چگونه باید باشد^۱؟
 حالا که با مواردی از نظم آشنا شدید، راستی نظم چه فایده‌ای دارد؟ من به چند فایده در هر گل‌برگ اشاره‌ای کرده‌ام شما دانش‌آموزان آن را تکمیل کنید^۲.

^۱ مربی بعد از تشویق و دادن جایزه جواب بچه‌ها را می‌شنود و اگر لازم بود مواردی را بیش‌تر توضیح دهد. برای اطلاع چند مورد از نظم برای عنوان‌ها ذکر می‌شود. شماره کارت‌ها زیر آن نوشته شده است. (۱) و (۲).

کار - رعایت ایمنی - تابلو - ابزار - خیابان - صف اتوبوس - نانوائی

منزل - آشپزخانه - کمد - رختخواب شخصی - درس خواندن - غذا

^۲ جواب‌ها: دقت، سرعت، سلامتی، زیبا، شاد، نتیجه، وقت، الگو؛ مربی برای به دست آوردن این جواب‌ها از دانش‌آموزان کمک می‌گیرد و هر کس که به جواب صحیح اشاره کرد تشویق نماید.

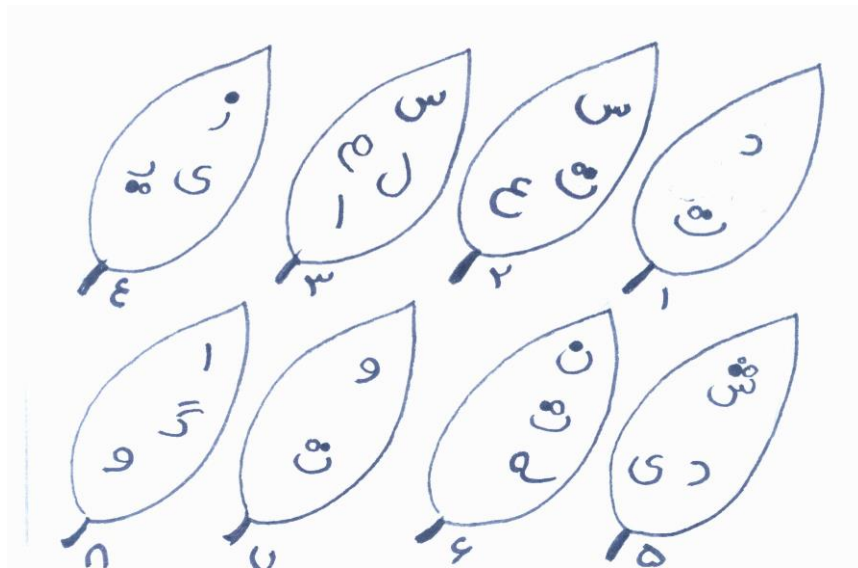

بچه‌ها! اگر دقت و سرعت در کار داشته باشیم در کارمان موفق می‌شویم. علاوه بر این همان طوری که این جهان منظم، زیبا است، کارهای با نظم هم زیبا است. همه افراد مثل خودمان و پدر و مادر و بزرگ‌ترها و اطرافیان و امامان و خدا از ما شاد خواهند شد و کار مرتب موجب شوق و انگیزهٔ بیش‌تری می‌شود. همچنین زودتر و بهتر به نتیجه می‌رسیم. برای پیدا کردن اشیاء وقت تلف نمی‌شود. اگر کتاب‌های تو با برادرت یا خواهرت مخلوط شد، وقت زیادی تلف می‌شود تا آن‌ها را پیدا کنیم. همچنین اگر یک فرد مرتب و منظم بودیم، می‌توانیم برای دیگران الگو باشیم. همان طوری که بسیاری از بزرگان و دانشمندان به جهت نظم در کارهایشان و دقت امروز الگوی ما می‌باشند^۱، مثل ابوریحان، امام خمینی، ابوعلی سینا و... .

^۱ مربی موضوع و اهمیت و فایده وقت‌شناسی را در رفتار بزرگان توضیح دهد که یکی از دلایل توفیق بزرگان وقت‌شناسی آن‌ها در کار و درس و عبادت بوده است.

غروب شادی..... ۱۵۴

حالا به داستان زیر خوب گوش کنید که ان شاء الله خستگی شما رفع شود و درسی بگیریم والگوبرداری کنیم.

بعد از چند سالی که در شهر خودمان در کنار پدرم درس خوانده بودم، قصد زیارت حرم مطهر و نورانی حضرت علی علیه السلام و بهره گیری از آن امام بزرگوار کردم. بنابراین راهی شهر نجف شدم. زمانی که که وارد شهر نجف شدم شب‌های اول در حیاط حرم حضرت علی علیه السلام با روحانی‌هایی ایرانی آشنا می‌شدم و با آنها صحبت می‌کردم.

چند روزی نگذشته بود که کارمان در شب به همین روال گذشت. شبی از شب‌ها بعد از این که صحبت‌های ما تمام شد، می‌خواستیم از هم جدا شویم و به منزلمان برگردیم. نگاهی به ساعتان کردیم، ولی اختلاف ساعتان چند دقیقه بود.

اختلاف ساعت من و دوستم ۵ الی ۷ دقیقه بود. هر کدام به درستی ساعتان اصرار می‌کردیم که به ناگاه یک روحانی بسیار نورانی که متوجه حرف‌های ما شده بود، فرمود: «الآن ساعت ۲ بامداد است.»

گفتیم: «شما از کجا می‌دانید؟»

او گفت: «چون لحظه ورود حاج آقا روح الله است.»

در فکر فرو رفتیم. لحظه‌ای بعد سؤال کردم که این چه ملاکی است که مطرح می‌کنید.

او گفت: «من معتقدم و سفارش می‌کنم ساعتان را تنظیم کنید.»

باز با تعجب گفتیم: «چرا ساعتان را با این ساعتی که شما گفتی تنظیم کنیم.» او گفت: «چون حاج آقا روح الله آن قدر منظم است که هر شب رأس ساعت ۲ بامداد از در قبله، وارد حرم مطهر می‌شود و ساعت ۲/۳۰ دقیقه از حرم خارج می‌شود.»

این اولین نگاه و شناخت من با امام بود.

از این روحانی در مورد اوصاف و شخصیت حاج آقا روح‌الله، سؤال‌های بسیار پرسیدم تا او را بهتر بشناسم. سراغ او را گرفتم و از فردای آن روز در درس او حاضر شدم. تا آن چند سالی که در نجف بودم، ایشان رأس ساعت درس را شروع می‌کرد.

او آن قدر منظم بود که رأس ساعت معین به درس و حرم رفت و آمد می‌کرد و تمام بازاریان و مغازه‌داران اطراف حرم ساعتشان را با رفت و آمد امام تنظیم می‌کردند. در تمام آن سالی که در نجف بودند و بعد از آن که به ایران برگشتند، من هم همراه ایشان بودم. در دوران رهبری امام خمینی(ره) که در دفتر ایشان حضور داشتم، ایشان بسیار منظم بود به گونه‌ای که به اوقات روزانه و شبانه خود بسیار اهمیت می‌داد و شبانه روز در چند ساعت معین قرآن تلاوت می‌کرد.

حال چند دعا می‌کنم شما آمین بگویید:

خدایا! ما را مثل بزرگان دینمان با نظم و ترتیب قرار ده؛

خدایا! به ما توفیق بده در نماز جماعت به طور منظم و همیشه شرکت کنیم؛

پروردگارا! چنانکه سرانجام کار تو خشنود باشی و ما رستگار

نام درس:

خوی خوش

موضوع:

اخلاق

هدف کلی:

دانش‌آموزان در این درس با چگونگی رعایت ادب در برخورد با دیگران آشنا می‌شوند.

اهداف جزئی:

دانش‌آموزان در این درس با موارد زیر آشنا می‌شوند:

۱. رعایت ادب نسبت به بزرگان؛

۲. رعایت حق خدا، پیامبر و معلم؛

۳. نتیجه و آثار غرور و بی‌ادبی.

هدف رفتاری:

از دانش‌آموزان انتظار می‌رود در پایان درس نسبت به دیگران رفتاری محترمانه داشته باشند.

روش‌های مناسب تدریس:

توضیحی، فعال: (شعر، جدول، کارت، داستان و مسابقه)

رسانه‌های آموزشی:

تابلو(تخته و گچ) و کارت

بِسْمِ اللَّهِ الرَّحْمَنِ الرَّحِيمِ

خوی خوش

بچه‌ها سلام! سلامی به گرمی تابستان، به بزرگی آسمان، به زیبایی ستارگان و به
پاکی دل شما دانش‌آموزان!...

مملی توی کوچه‌شون

حرفای بد می‌زنه

هر کسی رو می‌بینه

مشت و لگد می‌زنه

زنگای خونه‌ها رو

می‌زنه و در می‌ره

همسایه‌ها با این کار

حوصله‌شون سر می‌ره

لاستیک ماشینارو

می‌کنه تکه پاره

راننده‌ها رو کرده

با این کارش بیچاره

بچه‌ها! یک سروصدا می‌آید! خوب گوش کنید! بله^۱

ببینیم حرف حساب این دو نفر چیست؟ چرا با هم دعوا می‌کنید؟

نفر اول: این پسر به ما فحش می‌دهد.

نفر دوم: «به تو چه؟ دوست دارم.»

مربی: «این چه طرز صحبت کردن است؟ شما دوستت را کتک زدی، به او حرف

زشت زدی و نظم کلاس ما را هم به هم ریختی، حالا بی ادبی هم می‌کنی؟»

^۱ مربی از قبل با هماهنگی لازم دونفر دانش‌آموز را برای این نمایش آماده می‌سازد.

نفر دوم: «آقا زورمان زیاد است، دلمان می‌خواهد هر کس را که دوست داریم کتک بزنیم.»

مری: «حالا اگر کسی از شما قوی‌تر باشد، باید به شما زور بگوید و شما را کتک بزند؟»

نفر دوم: آقا ببخشید.

با تشکر از دوستان شما که نمایش را اجرا کردند.

بچه‌ها! آدمی باید در برابر چه کسانی با ادب باشد؟

آفرین! پدر و مادر. آدمی باید در برابر پدر و مادرش با ادب باشد. چه طوری؟ بله، باید به حرف آن‌ها گوش بدهد. به آن‌ها احترام بگذارد، حتی خداوند در قرآن فرموده است که به آن‌ها اف‌نگویید و آن‌ها را نباید به اسمشان صدا کنید، چون پیامبر گرامی اسلام حضرت محمد ﷺ می‌فرماید: «پدر را با اسم صدا نکن!»^۱

یکی دیگر از کسانی که باید در برابرشان مؤدب باشیم چه کسی است؟

دروود بر شما! معلم. چرا^۲؟ چون حق بزرگی به گردن ما دارد. او به ما خواندن و نوشتن می‌آموزد. او به ما یاد می‌دهد که چگونه زندگی کنیم. حالا ببینیم حق معلم بر ما چیست؟

ما یک جدول داریم که ۱۶ خانه دارد. من سؤال‌هایی می‌پرسم و پاسخش را در خانه‌های جدول می‌گذارم تا ببینیم که چه وظیفه‌ای در برابر معلم‌مان داریم؟

^۱ محمد کلینی، کافی، ج ۲، ح ۱۵۹، ص ۵ به نقل از میزان الحکمه، ج ۱۴، باب ۴۲۰۹.

^۲ مری صبر می‌کند تا پاسخ دانش‌آموزان را بشنود.

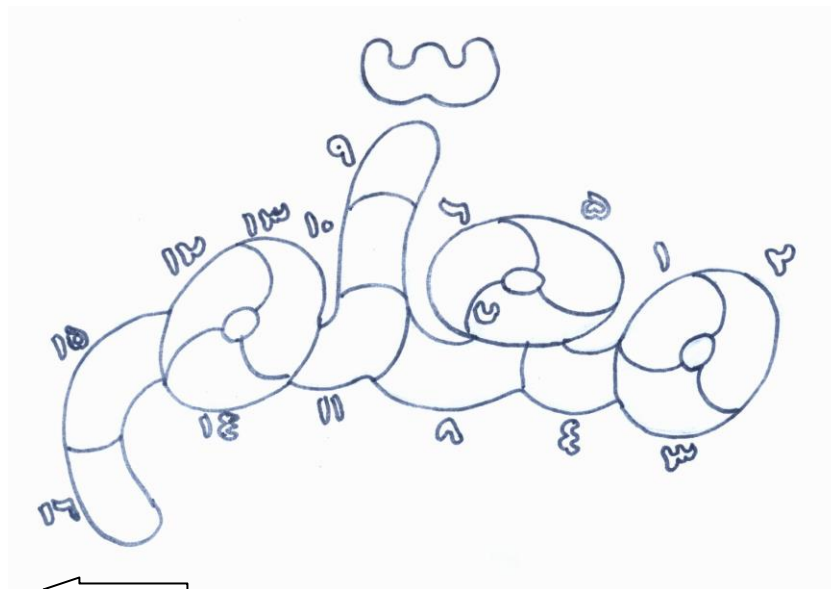

۱. چه چیزی در مدرسه می خوانیم؟ درس (۱۲، ۳ و ۵)
۲. پرنده با چه پرواز می کند؟ بال (۱، ۱۵ و ۱۰)
۳. بهشت به زبان عربی چه می شود؟ جنت (۱۳، ۱۱ و ۸)
۴. کتاب به زبان انگلیسی چه می شود؟ بوک (۹، ۱۴ و ۶)
۵. با بینی چه چیزی را استشمام می کنیم؟ بو (۱۶ و ۷)
۶. سوغات شیرین اصفهان چیست؟ گز (۴ و ۲)

حالا به ترتیب این کلمه ها را از جدول بیرون می آوریم تا ببینیم معلم چه حقی به گردن ما دارد؟
اولین کلمه «بزرگ» است.

غروب شادی.....۱۶۰

امام زین العابدین علیه السلام می فرماید^۱: «حق معلم و استادت بر تو این است که او را بزرگ و محترم بشماری و به مجلس او احترام بگذاری.»
درود بر شما دانش آموز توانا!

دومین کلمه «سکوت» است. یعنی وقتی معلم صحبت می کند، سکوت کنید و خوب به حرف هایش گوش کنید.

سومین کلمه «بلند» است. شاگرد نباید صدایش را بر معلم بلند کند.
آخرین کلمه «جواب» است. امام سجاد علیه السلام می فرماید: «حق معلم بر شاگرد این است که زمانی که از کسی سؤال می کند، تو جواب ندهی.»
بچه ها! بزرگ ترین معلم انسان ها کیست؟

درود بر شما! پیامبر گرامی اسلام **حضرت محمد صلی الله علیه و آله** که از طرف خداوند برای راهنمایی ما انسان ها آمد و زحمت زیادی برای تربیت کردن و ادب انسان ها کشید.

حالا ما چه وظیفه ای در برابر پیامبر داریم؟
بگذارید اول از این دوستان خواهش کنیم آیه ۲ سوره حجرات را برای ما تلاوت کند^۲.

«يَا أَيُّهَا الَّذِينَ آمَنُوا لَا تَرْفَعُوا أَصْوَاتَكُمْ فَوْقَ صَوْتِ النَّبِيِّ وَلَا تَجْهَرُوا لَهُ بِالْقَوْلِ كَجَهْرِ بَعْضِكُمْ لِبَعْضٍ أَن تَحْبَطَ أَعْمَالُكُمْ وَأَنتُمْ لَا تَشْعُرُونَ»

درود بر این دوست گرامی! ان شاء الله خدا ایشان و شما را با قرآن محشور کند.

^۱ مری می تواند جمله را بدون نقطه روی تخته بنویسد یا نوشته بی نقطه ای را به دانش آموزان بدهد و به صورت مسابقه ای از آن ها بخواهد آن را بخوانند.

^۲ مری از قبل با یکی از دانش آموزان هماهنگ می کند تا این آیه را تلاوت کند.

حالا من ترجمه این آیه را برای شما می‌گویم: «ای کسانی که ایمان آورده‌اید (با رسول با ادب سخن بگویید) صدایتان را بالاتر از صدای پیامبر نبرید. چون در این صورت اعمال نیکتان (به جهت بی‌ادبی) محو و باطل می‌شود و شما نمی‌فهمید. اوایل اسلام بعضی از مسلمانان به در خانه پیامبر می‌آمدند و او را با اسم صدا می‌کردند و می‌گفتند: «محمد، محمد، احمد، احمد.» خداوند هم این آیه را نازل کرد و از مسلمانان خواست تا در برابر پیامبر مؤدب باشند و صدایشان را بلند نکنند.

حتی وقتی می‌خواهیم نام پیامبر یا ائمه اطهار را بگوییم یا بنویسیم، باید با احترام و ادب رفتار کنیم.

بچه‌ها! حالا بزرگ‌ترین کسی که باید در برابرش مؤدب باشیم چه کسی است؟
آفرین، خداوند بزرگ و مهربان که خالق همه ما است.

ما در برابر خداوند چه وظایفی داریم؟

احسنت بر شما! نماز بخوانیم، روزه بگیریم و...

در نماز چه چیزهایی را باید رعایت کنیم؟

درست بایستیم، به چپ و راست نگاه نکنیم، موقع خواندن نماز با کسی صحبت نکنیم، نخندیم و..

بچه‌ها! حالا یک داستان برایتان می‌گویم. خوب گوش کنید و در پایان به سؤال آن جواب بدهید.

در شهر کوچکی، مرد ثروتمندی زندگی می‌کرد. او خانه‌ای بسیار بزرگ داشت که در آن درخت‌های مختلف میوه، مثل گیلاس، سیب، گلابی و انگور داشت. میوه تمام فصل‌ها در باغ خانه این مرد ثروتمند پیدا می‌شد. او برای رسیدگی به کارهایش چند نفر کارگر داشت که کارهای خانه و مزرعه و کارخانه او را انجام می‌دادند. اما هر وقت می‌خواست کارگرانش را صدا کند، آن‌ها را با کلمه‌های زشت صدا می‌کرد و می‌گفت: «مرتیکه! فلان کار را انجام بده. یا احمق چرا فلان

کار را نکردی؟» وقتی بیرون می‌رفت بعضی از مردم اصلاً به او محل نمی‌گذاشتند، بعضی از مردم هم برای پول و قدرتش به او سلام می‌کردند، ولی او جوابشان را نمی‌داد. فقط بعضی وقت‌ها که حوصله داشت کله‌اش را تکان می‌داد. او خودش به هیچ‌کس حتی به بزرگ‌ترها هم سلام نمی‌کرد. اگر بچه‌ای به او سلام نمی‌کرد، او را صدا می‌کرد و می‌گفت: «بچه بی‌ادب نفهم! چرا سلام نمی‌کنی.» در همان شهر مرد دیگری زندگی می‌کرد که خیلی فقیر بود. او فقط یک خانه خیلی کوچک داشت و شغش هم کارگری بود، ولی مردم خیلی به او احترام می‌گذاشتند. کوچک و بزرگ وقتی او را می‌دیدند دست روی سینه خود می‌گذاشتند و به او سلام می‌کردند. مرد ثروتمند وقتی این چیزها را می‌دید، یا می‌شنید خیلی ناراحت می‌شد. یک روز دستور داد که مرد فقیر را به خانه‌اش بیاورند.



وقتی او را دید گفت: «مردک! من این همه مال و ثروت دارم، چند نفر مثل تو زبردست من کار می‌کنند آن وقت مردم به تو احترام می‌گذارند؟ چرا؟»
مرد فقیر گفت: «من گنجی دارم که تو نداری.»
مرد ثروتمند با تعجب گفت: «تو گنج داری؟ پس چرا این طوری زندگی می‌کنی؟»

مرد فقیر گفت: «گنج من پول و باغ و کارخانه نیست. خودت فکر کن تا گنج مرا پیدا کنی.» مرد فقیر این را گفت و رفت.

بچه‌ها! به نظر شما مرد فقیر چه گنجی داشت^۱؟

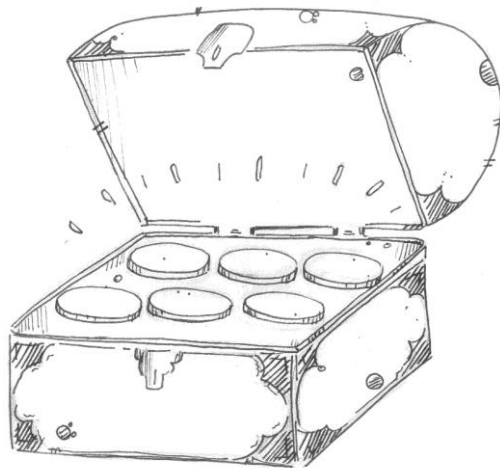

ما یک صندوقچه داریم که ۶ سکه با ارزش داخل آن است. روی هر کدام از این سکه‌ها کلمه با ارزشی نوشته شده است و پشت آن یک شماره است. روی تخته هم یک جدول ۶ خانه‌ای داریم که هر سکه باید روی آن قرار گیرد. برای به دست آوردن این سکه‌ها یک مسابقه داریم.

چه کسانی می‌خواهند در این مسابقه شرکت کنند^۲؟

سؤال اول: اولین کسی که در برابر خداوند بی‌ادبی و نافرمانی کرد، که بود؟ درود بر شما! شیطان که به فرمان خداوند بی‌توجهی کرد و در واقع در برابر خداوند بی‌ادبی کرد و به انسان سجده نکرد. نتیجه‌اش چه شد؟ بله، خداوند او را از درگاه خودش بیرون کرد.

^۱ چنانچه دانش‌آموزان پاسخ صحیح دادند، مربی آن‌ها را تشویق می‌کند، ولی اگر پاسخ صحیح ندادند برنامه را ادامه می‌دهد.

^۲ مربی شش نفر از دانش‌آموزان را انتخاب می‌کند، هر کدام که نتوانستند پاسخ دهند، نفر بعد را جایگزین می‌کند.

غروب شادی.....۱۶۴

حالا از این دوست عزیزمان می‌خواهیم که دستش را داخل صندوقچه کند و یکی از سکه‌ها را در بیاورد و آن را مطابق شماره روی سکه داخل جدول بگذارد.^۱

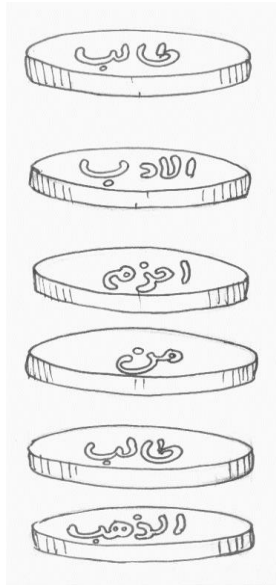

سؤال دوم: دو نفر از کسانی که پیامبر ﷺ را خیلی اذیت کردند و خداوند آن‌ها را با نام در قرآن لعنت کرده است چه کسانی می‌باشند؟ ابولهب و همسرش

حالا این دوستان هم می‌تواند یکی از سکه‌ها را بردارد و روی تخته بچسباند.

سؤال سوم: یکی از پیامبران خدا که پندهایش مشهور است؟

مرحبا بر شما! لقمان حکیم که سوره‌ای هم به نام او در قرآن وجود دارد.

^۱ چنانچه در کلاس از وایت‌برد استفاده می‌کنید، می‌توانید پشت کارت‌هایی را که به شکل سکه درست کرده‌اید، آهن‌ربایی بچسبانید تا هر شماره‌ای را که دانش‌آموزان از صندوقچه در می‌آورند روی تخته بچسبانید و اگر از تخته سیاه استفاده می‌کنید می‌توانید با چسب آن‌ها را روی خانه‌های داخل جدول بچسبانید. در ضمن کلمه‌های روی کارت را برای بچه‌ها بخوانید.

شما هم یکی دیگر از سکه‌ها را بردارید و روی تخته بچسبانید.

سؤال چهارم: کدام سفر معنوی است که همه آرزو دارند به آنجا بروند؟

آفرین! ان‌شالله خدا قسمت شما هم بکند. حج

شما هم یکی دیگر از سکه‌ها را بردارید و روی تخته بچسبانید.

سؤال پنجم: چند تن از زنان بهشتی را نام ببرید؟

حضرت فاطمه، مریم، آسیه و خدیجه.

شما هم یکی دیگر از سکه‌ها را بردارید و روی تخته بچسبانید.

سوال ششم: یکی از سوره‌های قرآن که از اصول دین نیز می‌باشد، نام

ببرید؟

مرحبا! توحید. شما هم آخرین سکه را روی تخته بچسبانید.

حالا یک جمله کامل درست شد. شما این دانش‌آموزان عزیز را تشویق کنید تا

من جوایز این عزیزان را بدهم.

جمله روی تخته، حدیثی از حضرت علی علیه السلام است. چه کسی می‌تواند آن را

بخواند^۱؟

بله! حضرت علی علیه السلام می‌فرماید: «طالب الادب احزم من طالب الذهب^۲»

جوینده ادب از جوینده طلا دوراندیش‌تر است.

بچه‌ها! حالا ببینیم مملی قصه ما که همه مردم را اذیت می‌کرد چه بلایی

سرش آمد. گفتیم:

مملی توی کوچه‌شون

^۱ اگر کسی توانست روایت را بخواند، مربی او را تشویق می‌کند. در غیر این صورت خودش می‌خواند و ترجمه می‌کند.

^۲ محمد آمدی، غررالحکم، ۶۳۳۵/۹۹۸.

حرفای بد می‌زنه
هر کسی رو می‌بینه
مشت و لگد می‌زنه
زنگای خونه‌ها را رو
می‌زنه و در می‌ره
همسایه‌ها با این کار
حوصله‌شون سر می‌ره
لاستیک ماشینارو
می‌کنه تکه تکه پاره
راننده‌ها رو کرده
با این کارش بیچاره
دیروز یه بچه بد
اومد توی کوچه‌شون
مملی رو کتک زد
روبروی خونه‌شون
حسابی آروم شده
مملی از اون وقت به بعد
کارهای خوب می‌کنه
به جای کارهای بد

در پایان از خدای خوب و مهربان می‌خواهیم تا به همه ما توفیق دهد تا همیشه
با ادب باشیم تا هم خدا و هم امام زمانمان حضرت مهدی(عج) از ما راضی باشند.

۱۶۷.....غروب شادی

نام درس:

شیطنت

موضوع:

اخلاق

هدف کلی:

دانش آموزان در این درس با کارهای خوبی که انسان‌های نیکوکار انجام می‌دهند آشنا می‌شوند

اهداف جزئی:

دانش آموزان در این درس با موارد زیر آشنا می‌شوند:

۱. خوشبخت بودن نیکوکاران؛
۲. کارهای افراد نیکوکار؛
۳. اذیت نکردن حیوانات؛
۴. آیه‌ای در باره نتیجه کارهای خوب.

هدف رفتاری:

از دانش آموزان انتظار می‌رود در پایان درس نسبت به انجام کارهای خوب تمایل بیش‌تری نشان دهند و آن را با انگیزه بیش‌تری انجام دهند.

روش‌های مناسب تدریس:

توضیحی، فعال: (داستان، کارت، راز دایره و شعر)

رسانه‌های آموزشی:

تابلو (تخته و گچ)

بِسْمِ اللّٰهِ الرَّحْمٰنِ الرَّحِیْمِ

شیطننت

نام او دایم بود آغاز هر گفتار ما
تا نگردد ناتمام هر گونه از کردار ما

بچه‌ها سلام! ان شاءالله روز خوبی را شروع کرده باشید.
آیا آماده‌اید تا برنامه خوبی را با همدیگر شروع کنیم؟
با این بهای که شما گفتید، معلوم می‌شود هنوز آماده نیستید. آماده‌اید؟ آفرین،
حالا آماده شدید. من با نام خدا شروع کردم تا خدا کمک کند. ان شاءالله برنامه ما
به خوبی تمام شود.
بچه‌ها! پس ما باید کارها و حرف‌هایمان را همیشه با چه شروع کنیم؟



من می‌خواهم داستان مش حسن را برایتان تعریف کنم. اما شما باید در پایان
داستان بگویید که مش حسن چه چیزی را گم کرده بود؟ پس خوب به کارها و
حرف‌های مش حسن دقت کنید.

مش حسن هر چقدر می‌گردد، فایده‌ای ندارد. داخل جیب همه لباس‌های
خودش را گشته بود، ولی هنوز پیدا نشده بود. هر جایی که به فکرش می‌رسید،
گشته بود. از هر کسی هم می‌پرسید، کسی آن را ندیده بود. بالاخره بعد از کلی
گشتن و خسته شدن با خودش گفت: «چاره‌ای نیست، بدون آن می‌روم و
می‌گویم آن را گم کرده‌ام، شاید بدون آن هم سهم من را بدهند.»

مش حسن بعد از آماده شدن بالاخره راه افتاد تا به جلسه اعضای انجمن حمایت از حیوانات دیر نرسد که دوباره مش غلام علاوه بر حواس پرتی او به دیرآمدنش هم ایراد وارد نکند.

از کنار درخت جلوی در طویله وگوسفندان رد شد و نگاهی به داخل طویله کرد. بزغاله‌ای را دید که در گوشه طویله مشغول خوردن چیزی است، اما معلوم بود که یک چیز غیر طبیعی است.

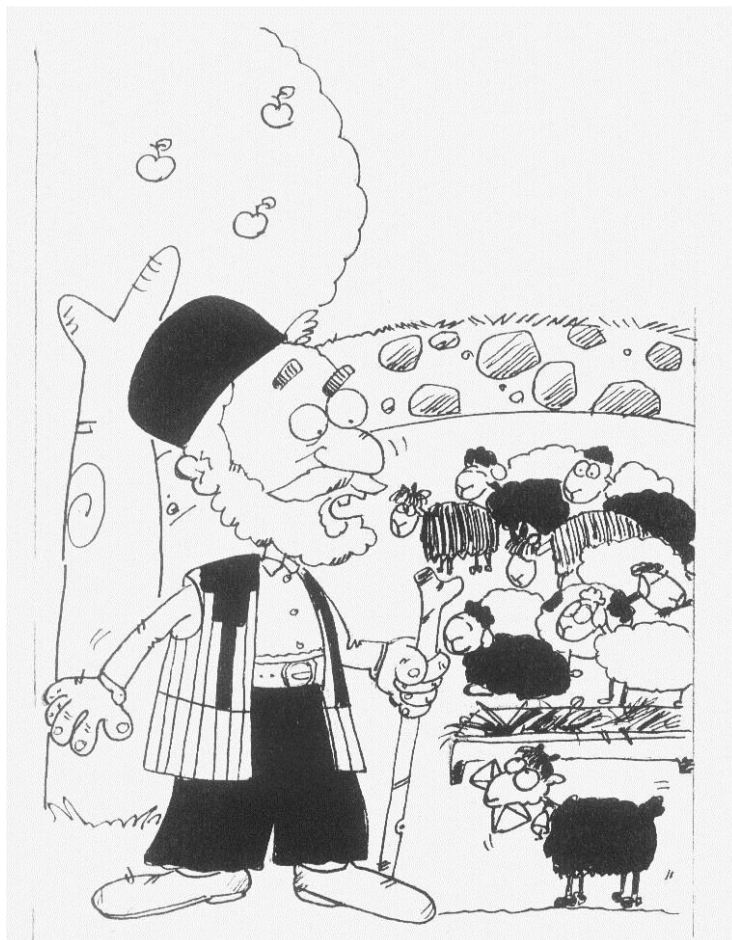

کنجکاو شد تا ببیند حیوان بیچاره چه چیزی را می خورد. به سمت او رفت. هر چه به او نزدیک تر می شد، یقینش هم بیش تر می شد. یقین به این که آن یک پاکت است و بزغاله نصف آن را خورده است، ولی مش حسن دعا می کرد که پاکت خالی باشد. بزغاله تا متوجه مش حسن شد با جست و خیزی سریع خودش را بین گوسفندان و دیگر بزغاله ها جا داد.

مش حسن که احتمال می داد گمشده اش داخل پاکت باشد به هر صورتی که بود بزغاله را گرفت و نیمه باقیمانده پاکت را از دهان بزغاله درآورد. وقتی پاکت پاره و مچاله شده و نمودار را باز کرد متوجه شد که حدسش درست بوده است. چون نصف کارت^۱ او داخل باقیمانده پاکت بود.

کارت^۲

بچه ها شما فکر می کنید ما چه کارتهایی را می توانیم داشته باشیم و چه نوع کارتهایی وجود آن ها برای ما ضروری و حیاتی است؟
به ترتیب هر کدام از شما یک نوع کارت را نام ببرد و بگوید آن کارت برای چه کاری استفاده می شود^۳؟

^۱ مربی می تواند این جا به دو صورت سؤال داستان را مطرح کند.

الف) در پایان داستان بگوید که چون نصف کارت او داخل باقیمانده پاکت بوده و سؤال را از نوع کارت بپرسد، یعنی چه کارتی را مش حسن گم کرده بود.

ب) در پایان داستان این جمله را بدون بیان کارت بگوید و از بچه ها بپرسد که بزغاله نصف چه چیزی را خورده بود.

که در هر دو صورت جواب آن «کارت عضویت انجمن حمایت از حیوانات» است.

^۲ کلمه «کارت» روی تخته یا تابلو نوشته شود.

^۳ مربی به تناسب موقعیت دانش آموزان با راهنمایی و همراهی کردن با آن ها می تواند این نوع کارت ها را نام ببرد. کارت شناسایی (کارت ملی)، کارت عضویت کتابخانه یا هر مرکز دیگر. کارت همیار پلیس، کارت دعوت، کارت پستال، کارت سوخت، کارت ماشین یا موتور، کارت امتیاز و....

آفرین بچه‌ها! پس فهمیدید که هر «کارت»^۱ برای یک «کار» به درد می‌خورد و ما انسان‌ها هم اگر بخواهیم آدم به درد بخوری در جامعه خود باشیم، باید خوب «کار» کنیم و مثل آدم‌های «بیکار» نباشیم، بلکه ما به جای بیکاری باید «پرکار» باشیم تا بتوانیم برای خود و دیگران مفید باشیم و مثل یک «پرگار» که دور یک مرکز می‌چرخد ما هم به دنبال کار باشیم و دور بیکاری را خط بگیریم. زیرا «پروردگار» ما انسان‌ها و همه دنیا، انسان‌های بیکار را دوست ندارد، بلکه خدا دوست دارد ما انسان‌ها را در حال «کار» و فعالیت ببیند. حالا برای این که ما هم کاری کرده باشیم روی تابلو چند دایره می‌کشیم.

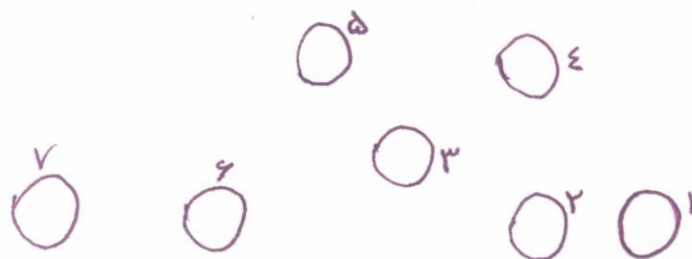

ابتدا شما به پرسش‌هایی که می‌پرسم، پاسخ دهید تا میان دایره‌ها به ترتیب شماره بنویسم.

۱. چه کسی شغلش پختن غذا است؟ آشپز
۲. به حوض بزرگ شنا چه می‌گویند؟ استخر
۳. به حرکت انسان، بر روی آب چه می‌گویند؟ شنا
۴. کدام واژه به معنای نادر و کمیاب است؟ نایاب

^۱ مربی در این‌جا به کلمه «کارت» روی تابلو اشاره می‌کند و به ترتیب در حین بیان مطالب با حذف و اضافه کردن بر روی کلمه «کارت» کلمه‌های داخل گیومه را روی تخته یا تابلو می‌نویسد.

۵. به چوب خشک سوختنی، چه گفته می‌شود؟ هیزم

۶. رئیس وزارت خانه چه نام دارد؟ وزیر

۷. روز پنجم هفته چه روزی است؟ چهارشنبه

با وصل نمودن اول و آخر کلمه‌ها به قسمتی از سخن امام صادق علیه السلام می‌رسیم.
بله!..... آزارشان به مورچه.....

حالا بگویید چه کسانی این گونه هستند که ... آزارشان به مورچه ... نمی‌رسد؟
من دایره‌ها را به هم وصل می‌کنم تا نام آن گروه به دست آید.
چه کلمه‌ای به دست آمد؟

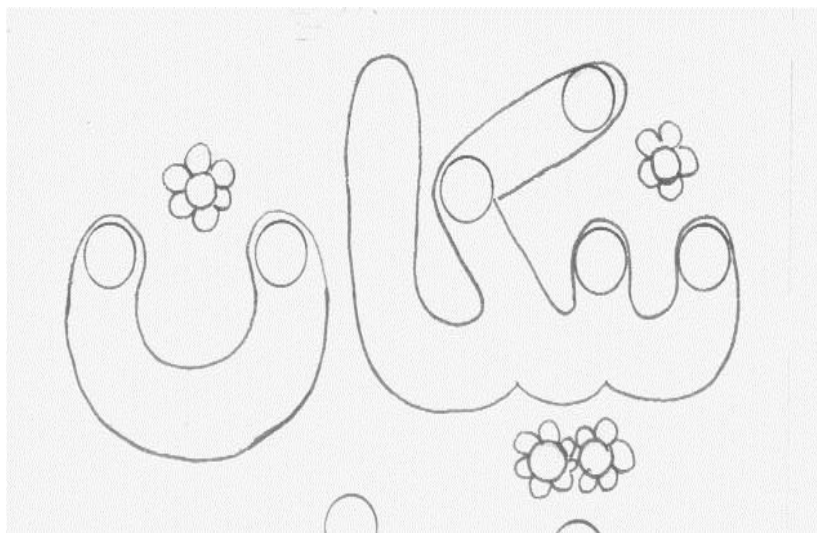

برای این که بتوانید جای خالی جمله امام صادق علیه السلام را پُر کنید، باید حرف اول و آخر کلمه‌های داخل دایره‌ها را از شماره یک به ترتیب کنار هم بگذارید تا جمله

کامل شود. هر کدام از شما زودتر از بقیه جمله را کامل کند، کارت امتیاز یا جایزه و امتیاز او محفوظ است.^۱

امام صادق علیه السلام فرمود: «سوگند به خدا که نیکان خوشبخت شدند.»

آیا می‌دانید آن‌ها چه کسانی هستند؟

آن‌ها کسانی هستند که آزارشان به مورچه نمی‌رسد. یعنی کسانی را که کوچک‌تر و ضعیف‌تر از خودشان هستند، اذیت نمی‌کنند هر چند قدرت و توان اذیت کردن آن‌ها را داشته باشند. منظور این است که هیچ‌کس را آزار نمی‌دهند، حتی مورچه‌های کوچک را. ما هم باید تلاش کنیم دیگران را اذیت نکنیم. چه در خانه یا مدرسه، یا هر جایی دیگری که باشد. آنچه موجب آزار دیگران است، ترک کنیم. مثل این که موقع استراحت همسایه‌ها با سروصدا شروع به بازی کردن نکنیم.

حالا شما بگویید چه کارهایی موجب اذیت و آزار دیگران می‌شود؟

آفرین بچه‌ها! مثال‌های خوبی زدید، ولی کارهای خوبی نبود و خود شما هم این کارها را دوست ندارید.^۲

چون اگر کسی این کار را با شما یا دوست شما انجام بدهد، ناراحت می‌شوید و از دوست خودتان دفاع می‌کنید تا کسی او را اذیت نکند، زیرا او را دوست دارید. بچه‌ها! جمع کلمه دوست چه می‌شود؟ بله، «دوستان» می‌شود.

^۱ برای تشویق دانش‌آموزان در طول تابستان بهتر است به جای هر بار جایزه دادن به آن‌ها، کارت امتیاز بدهیم و به آن‌ها بگوییم در اختتامیه کلاس‌ها بر اساس امتیازاتشان به آن‌ها جایزه می‌دهیم و آن را عملی کنیم. ولی در بعضی موارد به صورت نامنظم به جای امتیاز، جایزه دادن هم مناسب است.

^۲ مربی از تک تک دانش‌آموزان بخواهد یک مثل برای اذیت و آزار رساندن به دیگران بزنند که نباید آن را انجام دهند و دانش‌آموزان را راهنمایی کند تا در باره هر کدام از مثال‌ها توضیحات لازم را ارائه دهند.

^۳ مربی در حین بیان این مطالب به ترتیب ابتدا کلمه «دوست» را روی تابلو می‌نویسد و وقتی به کلمه داخل گیومه بعدی رسید، «ان» را به انتهای دوست اضافه می‌کند و در انتها با تبدیل واو به الف، کلمه «داستان» را بنویسد.

همه شما دوستان من هستید و من شما را دوست دارم. تا الان فکر می‌کنم یک چیز شنیدنی را هم شما دوست دارید بشنوید که من برایتان تعریف می‌کنم و آن هم شنیدن «داستان» است.

داستان

پیامبر ﷺ با دوستش، جابر به خانه می‌رفت. در راه شتری را دیدند. شتر عصبانی بود. لب‌هایش را تکان می‌داد و فریاد می‌زد و اشک می‌ریخت. پیامبر ﷺ به جابر گفت: «برو صاحبش را پیدا کن.» جابر گفت: «ولی من او را نمی‌شناسم.» پیامبر ﷺ گفت: «ولی شتر او را می‌شناسد. او تو را پیش صاحبش می‌برد.» پیامبر با دست مهربانش پشت گوش‌های شتر را نوازش کرد. شتر آرام گرفت. دیگر گریه نمی‌کرد و سپس راه افتاد. جابر هم به دنبالش رفت. آن‌ها از یک کوچه گذشتند. آن طرف کوچه به چند نفر رسیدند. شتر جلو رفت و جلوی پای یکی از آن‌ها ایستاد و به او نگاه کرد. جابر به آن مرد گفت: «تو صاحب شتر هستی؟» مرد گفت: «بله، چرا می‌پرسی؟» جابر گفت: «پیامبر ﷺ با تو کار دارد.» مرد با شترش پیش پیامبر ﷺ رفت. پیامبر ﷺ به او گفت: «این شتر از تو شکایت می‌کند و می‌گوید که بارهای سنگین رویش می‌گذاری، کار زیادی از او می‌خواهی، اما غذای کمی به او می‌دهی. آیا از خدای خود که این حیوان را از آن تو ساخته است بیم نداری؟»

بچه‌ها! از این داستان چه نتیجه‌ای می‌گیریم؟

آفرین، ما نتیجه می‌گیریم که ما انسان‌ها نباید هیچ فردی را مورد اذیت و آزار خود قرار بدهیم. چون پیامبر ﷺ در این داستان از این که ما یک حیوان را مورد

^۱ مربی به همه دانش‌آموزان فرصت بیان نتیجه داستان را بدهد.

اذیت و آزار قرار دهیم هر چند صاحب آن حیوان هم باشیم، ناراحت شدند تا چه برسد به حیوانی که صاحبش نیستیم و یا انسان‌های دیگر و یا دوستان خودمان. پس ما برای این که خوشبخت شویم، باید آزار رساندن به دیگران را ترک کنیم و بدانیم اگر ما دیگران را اذیت کنیم این بدی دامن گیر خودمان هم می‌شود. همان طور که خداوند مهربان در قرآن به ما انسان‌ها می‌گوید: «اگر نیکی کنید، به خود نیکی کرده‌اید و اگر بدی کنید به خودتان بدی کرده‌اید»^۱. حالا برایتان یک شعر می‌خوانم. خوب گوش کنید که می‌خواهم از این شعر یک سؤال از شما بپرسم. ببینم چه کسی از شما می‌تواند جواب سؤال شعر را بدهد. اسم شعر «من و کوه» است.

من و کوه

من در کمرکش کوه

خوشحال می‌دوم

ناگاه از دل کوه

صدای پا شنیدم

وقتی که ایستادم

دیگر صدا نیامد

همراه ناله باد

صدای پا نیامد

وقتی که می‌دویدم

بر سنگ‌های انبوه

^۱ اسرا/۷. «إِنْ أَحْسَنْتُمْ أَحْسَنْتُمْ لِأَنْفُسِكُمْ وَإِنْ أَسَأْتُمْ فَلَهَا»

صدای پای خود را

من می‌شنیدم از کوه

مثل صدا و کوه است

اعمال ما و دنیا

آید به سوی ما باز

هر کار زشت و زیبا^۱

در این شعر چند بار «صدا و کوه» تکرار شد^۲.
بله اگر خوب دقت می‌کردید، من نگفتم چند بار کلمه «صدا» و چند بار کلمه «کوه» در این شعر تکرار شده است، بلکه گفتم «صدا و کوه» چند بار آمده که بیش از یک بار این ترکیب در شعر نیامده بود.
همان طور که در پایان شعر خواندیم کار خوب یا بد ما به خودمان برمی‌گردد، پس تلاش کنیم به جای اذیت و آزار دیگران با آن‌ها مهربانی کنیم تا دیگران هم به جای اذیت و آزارمان با ما مهربانی کنند.
پس بیاییم برای تمرین این کار به خدای مهربان قول دهیم که امروز هیچ یک از دوستانمان را نرنجانیم^۳.
در پایان من دعا می‌کنم و شما آمین بگویید.

^۱ جعفر ابراهیمی، نان و پروانه، آخرین شعر کتاب نان و پروانه،

^۲ اگر بچه‌ها درخواست کردند که شعر را دوباره بخوانید. این کار را انجام دهید و پس از آن نظر تک تک دانش‌آموزان را بپرسید و اگر کسی جواب صحیح را بیان کرد، بعد از جواب دادن همه دانش‌آموزان او را تشویق کنید.

^۳ اگر مربی بتواند در طول تابستان برای هر درس یک تکلیف عملی به دانش‌آموزان بگوید تا دستورهای دینی را به طور عملی انجام دهند و برای آن‌ها که انجام می‌دهند امتیاز در نظر گرفته شود، مناسب‌تر است.

غروب شادی.....۱۷۸

ای خدایی که گل‌های سرخ و محمدی را عطر آگین آفریدی، ما را با عطر خوبی‌ها
خوشبو کن.

ای که همه چیز را برای خدمت به انسان آفریدی، ما را موفق کن تا به دیگران خدمت
کنیم.

ای آن که بلبل را دوست گل قرار دادی، ما را دوست خودت قرار ده.

۱۷۹.....غروب شادی

نام درس:

همراه خوب

موضوع:

اخلاق

هدف کلی:

دانش آموزان در این درس با صفات و ویژگی های دوست خوب آشنا می شوند.

اهداف جزئی:

دانش آموزان در این درس با موارد زیر آشنا می شوند:

۱. واجب بودن پرهیز از دوست بد؛
۲. عاقبت هم نشینی با بدان؛
۳. صفات و ویژگی دوست خوب.

هدف رفتاری:

از دانش آموزان انتظار می رود در پایان درس با دوستان خوب رابطه بهتر و محکم تری برقرار کنند و صمیمانه با آنها برخورد نمایند.

روش های مناسب تدریس:

توضیحی، فعال: (مسابقه، حروف درهم، شعر، داستان و جدول)

رسانه های آموزشی:

تابلو (تخته و گچ)



همراه خوب

به نام آن که باشد مهربان تر برای ما ز بابا و ز مادر
 دهم پندی بکن آویزه گوش مکن هرگز خدای خود فراموش

بچه‌ها حالتان خوب است؟ تابستان آمد و وقت شادی و بازی است.
 حاضرید با هم یک بازی را که همه شما بلدید، انجام دهیم؟ کدام بازی؟ بله، بازی
 اسم و فامیل

چهار نفر از شما که تا به حال در کلاس‌های تابستانی مرتب شرکت کرده‌اند در
 این مسابقه شرکت می‌کنند. هر کدام باید حرفی را که به آن‌ها می‌گوییم با آن
 اسم و فامیل بسازند و روی تخته بنویسند.
 من گزینه‌های مسابقه را می‌نویسم.

اسم فامیل حیوان غذا اشیا

به هر کدام یک حرفی را می‌گوییم: «ت، و، د، س» هر چه سریع‌تر باید کلمات
 را روی تخته بنویسد.

با تشکر از این چهار نفر، بله همان‌طور که دوستانتان نوشته‌اند پاسخ‌ها عبارت

است از:	اسم	فامیل	حیوان	شهر	اشیا
نفر اول: «و»	وحید	واحدی	وال	ورامین	واشر
نفر دوم: «س»	سعید	سعادت‌ی	سوسک	سنندج	سبد
نفر سوم: «د»	داود	دهخدا	دارکوب	داراب	دنده ماشین
نفر چهارم: «ت»	تقی	تهرانی	تریشین	تبریز	تلفن

غروب شادی.....۱۸۲

حالا شما با حرف‌های اول اسم و فامیلی‌ها یک کلمه به دست آورید. این کلمه در همه اسم و فامیلی‌ها است.

چه کلمه‌ای به دست آوردید؟ دوست

حالا نوبت حدس زدن کلمه‌ها است. من صفات دوست خوب و بد را به صورت حروف پراکنده روی تخته می‌نویسم. شما حدس بزنید چه کلمه‌ای است؟

ش ا ج ع

احسنت، شجاع.

ضد آن چه کلمه‌ای می‌شود؟ ترسو

چرا با شخص ترسو نباید دوست شد؟ زیرا شخص ترسو موقع سختی و مشکلات آدمی را رها می‌کند و او را تنها می‌گذارد.

کلمه بعدی به نظر شما چیست؟ ر گ ا س ت و

احسنت، راستگو

من راست می‌گم همیشه دروغ سرم نمیشه

در حدیثی از امام صادق علیه السلام نقل شده است که فرمود: «زینة صحبت کردن، راستگویی است»^۱

حالا من حرف اول دو صفت خوب و بد را می‌نویسم. شما حدس بزنید چه کلمه‌ای است؟



^۱ شیخ صدوق، من لایحضره الفقیه، ج ۴، ص ۴۰۲. قال الصادق علیه السلام: «زینة الحدیث الصدق».

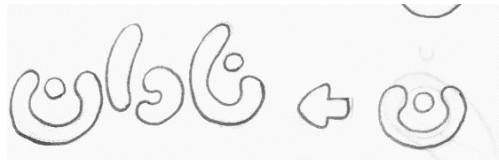

این دو چه تفاوتی با هم دارند؟ بله، عاقل اول فکر می‌کند بعد حرف می‌زند، ولی نادان اول حرف می‌زند بعد هم پشیمان می‌شود. اما صفت آخر با این حروف ساخته می‌شود.



یک شعر معروف در باره زرنگ و تنبل را که همه شما بلدید با هم می‌خوانیم.

گل همه رنگش خوبه	بچه زرنگش خوبه
تو کتابا نوشتی	تنبلی کار زشته
تنبل همیشه خوابه	جاش توی رختخوابه
پاشو پاشو بیدارش کن	از رختخواب جداش کن
بشوره دست و رویش	شانه زند به مویش

بچه‌ها! دوست‌هایی که شما دارید کدام یک از این صفت‌ها را دارند؟ صفت‌های خوب یا بد؟ خوب، معلوم است صفت‌های خوب. اما بشنوید داستان این پسری که با افراد ناباب دوست شده بود.

می‌گفت من بچه خیلی شیطانی بودم. درس‌هایم ضعیف شده بود. هر چه پدر و مادرم به من می‌گفتند، گوش نمی‌دادم. تا این که ترک تحصیل کردم و تا کلاس پنجم ابتدایی بیش‌تر درس نخواندم. بابام راننده تریلی بود. من هم شاگرد او شدم. از این شهر به آن شهر، خسته کننده بود. پشیمان شده بودم که مرتب ماشین بابام را تمیز کنم. چایی بریزم. دلم برای دوستان مدرسه‌ام تنگ شده بود. تا این که یک روز یکی از دوستان قدیمی محله ما که دوست بد و خیلی تنبل و دروغگو بود، سراغش رفتم. ای کاش نمی‌رفتم. یواش یواش روی من اثر گذاشت. اخلاقم مثل او شده بود. شیطان هم آهسته آهسته آدم را گمراه می‌کند. یک روز او به من پیشنهاد دزدی داد؛ دزدی از طلافروشی. اگر دزدی کنیم پول فراوانی به دست می‌آوریم. اول قبول نکردم، ولی آن قدر وسوسه کرد تا قبول کردم که برای اولین و آخرین بار دزدی کنم. به جواهرفروشی رفتم و سرقت کردیم، ولی پس از مدتی یکی از ما را دستگیر کردند. بقیه ما هم دستگیر شدیم. آبرویمان رفت. هر کدام از ما به ده سال زندان محکوم شدیم. یک سال در زندان بودم. روزی مریضی سخت گرفتم. مرا به بیمارستان بردند. از بیمارستان فرار کردم. یه جای دوری رفتم که کسی مرا نشناسد. حالا من کارگری می‌کنم ولی ای کاش درس‌م را رها نمی‌کردم تا به این سرنوشت تلخ مبتلا شوم.

بله! بچه‌ها دوستی با این گونه افراد جز پشیمانی سودی ندارد.

همان‌طور که شاعر گفته:

تا توانی می‌گریز از یار بد یار بد بدتر بود از مار بد
مار بد تنها تورا بر جان زند یار بد بر جان و بر ایمان زند

بچه‌ها برای رفع خستگی اگر جمله خوبی گفتم بلند بگین خوبه خوبه اگر بد بود
بگین بده بده

بعضی‌ها دوستان بدی انتخاب می‌کنند بده بده
بعضی‌ها دوستانشان مثل عطر خوشبویند خوبه خوبه
بعضی‌ها دوستان قدیمی‌شان را از دست می‌دهند بده بده
حالا چه کنیم تا دوستی‌های ما بادوام بماند؟
ابتدا به سؤال‌ها پاسخ دهید تا در جدول بنویسیم.

۳	۲	۱
۶	۵	۴
۹	۸	۷
۱۲	۱۱	۱۰
۱۵	۱۴	۱۳

سؤال‌ها:

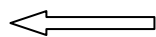

۱. کدام واژه به معنای گواهی دهنده است؟ شاهد (۱۵، ۱۱، ۸ و ۹)
۲. کدام فصل سال است که یک نقطه دارد؟ بهار (۱۴، ۷، ۴ و ۱۳)
۳. به درگیری و ستیز چه می‌گویند؟ دعوا (۱۲، ۲، ۱ و ۴)
۴. مقابل باطل چیست؟ حق (۱۰ و ۳)
۵. تکرار بیست و سومین حرف از حروف الفبا؟ ف (۶ و ۵)

حالا نوبت پیدا کردن پیام جدول است. ابتدا حرف اول را بنویسید. سپس پنج تا پنج تا بشمارید. هر گاه یک کلمه سه حرفی به دست آمد، نوبت شمردن خانه بعدی می‌رسد. در پایان پنج کلمه سه حرفی به دست می‌آید. صفت کلمه اولی «وفا» است.

حالا نوبت به دست آوردن کلمه بعدی است. بارک الله از حرف دوم جدول که «ع» است، شروع می‌کنیم. چه کلمه‌ای به دست آمد؟ «عفو»
بقیه کلمه‌ها را هم که شما به دست آوردید، می‌نویسم: «قهر»، «ادب» و بالاخره کلمه «فحش» است.

بله بچه‌ها! باید ما به قولی که داده‌ایم وفا کنیم و به عهدمان باقی باشیم و به همدیگر فحش ندهیم و قهر نکنیم، بلکه با ادب باشیم تا دوستی‌هایمان تداوم پیدا کند.

در پایان چند دعا می‌کنم تا شما آمین بگویید.

خدایا! دوستان خوب به ما عنایت بفرما.

خدایا! بدی‌ها را از ما دور بگردان.

خدایا! در بهشت ما را از همنشینان پیامبران قرار بده.

۱۸۷..... غروب شادی

نام درس:

تشکر

موضوع:

اخلاق

هدف کلی:

در این درس دانش‌آموزان با چگونگی تشکر از خداوند و دیگران آشنا می‌شوند.

اهداف جزئی:

دانش‌آموزان در این درس با موارد زیر آشنا می‌شوند:

۱. برخی از نعمت‌های خداوند؛

۲. دستور خداوند بر احترام پدر و مادر؛

۳. علت احترام به معلم؛

۴. آثار و فواید احترام به دیگران.

هدف رفتاری:

از دانش‌آموزان انتظار می‌رود در پایان درس نسبت به نعمت‌های خداوند متعال

وظیفه خود را انجام دهند.

روش‌های مناسب تدریس:

توضیحی، فعال: (شعر، راز گل، جدول و داستان)

رسانه‌های آموزشی:

تابلو (تخته و گچ)

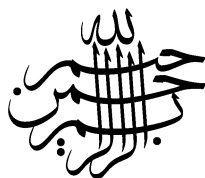

تشکر

بچه‌ها سلام! حال شما چطور است؟

سلام سلام بچه‌ها چگونه حال شما

هستید شاد و خندان چون گلای گلستان

خوب، امیدوارم همیشه حالتان خوب و مثل سبزه‌ها خرم باشد.

اول هر کار با چه چیزی آغاز می‌کنیم؟ آفرین به شما بچه‌های باهوش! به نام
خدای مهربان

همان خدایی که شما را آفرید و به شما این همه نعمت‌های خوب را داد که
شما بتوانید به راحتی در این دنیا زندگی کنید و لذت ببرید.
چه کسی می‌تواند چند تا از نعمت‌های خوردنی و پوشیدنی و .. که خدا به ما داده است
را نام ببرد؟

آفرین! همه آن چیزهایی که دوستانتان گفتند، درست بود، اما چند تا از
نعمت‌های خدای خوب ما هست که از این مواردی که این عزیزان گفتند، خیلی
مهم‌تر است. نعمت‌هایی که از اشیا، مانند درخت، خوردنی، پوشیدنی و... نیستند،
بلکه جاندار هستند.

خوب حالا چه کسی می‌تواند بگوید؟ آفرین، پدر و مادر بارک الله، معلم^۲

^۱ مربی گرامی، موارد ذکر شده توسط دانش‌آموزان را روی تخته بنویسد.

^۲ مربی در قسمت راست تخته کلمه پدر و مادر و در سمت چپ تخته معلم را می‌نویسد تا در قسمت بعدی پاسخ دانش‌آموزان را به آن اضافه کند.

خوب حالا فهمیدیم که معلم و پدر و مادر هم جزء نعمت‌های خیلی مهم خداوند هستند.

بچه‌ها! من اول این شعر را می‌خوانم. بعد شما با من تکرار کنید.

بابای خوب و نازنینم	من با تو سرفرازم
تو نعمت خدایی	دایم به فکر مایی
خدا او را نگهدار	که می‌رود سرکار
مادر نازنینم	رنج تو را نبینم
خورشید خانه‌ای تو	خوب و یگانه‌ای تو
بگشا به رویم آغوش	حرفت را می‌دهم گوش
قرآن پاک و روشن	گفته است از تو با من

شعر بالا به کدام یک از وظایف فرزند، نسبت به پدر و مادر اشاره شده است^۱؟

احسنت، دعا کردن، دلسوزی کردن، عمل کردن به حرف آنان.

آخر این شعر وظیفه مهمی را گوشزد کرده است که در سوره لقمان، آیه ۱۴ آمده است که قسمتی از آن را برای شما می‌نویسم. « **أَنْ أَشْكُرَ لِيْ وَ لِيُؤَدِّيَكِ** » چه کسی می‌تواند معنای این آیه را بگوید؟ احسنت، از من و پدر و مادرت، تشکر کن.

می‌دانید به چه علت خداوند دستور به تشکر داده است؟

بارک الله، باید بدانیم که پدر و مادر از زمان طفولیت به گونه‌های مختلف، آسایش ما را فراهم نموده‌اند حتی زمانی که ما مریض می‌شدیم، نگران می‌شدند و ما را به دکتر می‌بردند. پدر سرکار می‌رود که برای ما پول حلال بیاورد و مادر غذاهای خوشمزه بپزد.

حالا یک سؤال:

بچه‌ها! چگونه می‌توانیم از پدر و مادر تشکر کنیم؟

^۱ مربی پاسخ دانش‌آموزان را در کنار کلمه پدر و مادر بر روی تخته می‌نویسد.

مواردی را غیر از آن چه در شعر آمده است بگویید تا من بر روی تخته اضافه کنم.

یکی دیگر از افرادی که ما باید قدردان و سپاس‌گزار زحمات او باشیم، کسانی هستند که به ما علم و احکام دین را می‌آموزند. یعنی چه کسانی^۱؟ آفرین، معلم و روحانی مسجد. این‌ها از جان و دل ما را دوست دارند و به ما راه خوب و بد را نشان می‌دهند.

ترجمه حدیثی از امام صادق علیه السلام به صورت پراکنده در این گل آمده است. یکی از شما بیاید کلمه‌ها را مرتب کند و بنویسد.

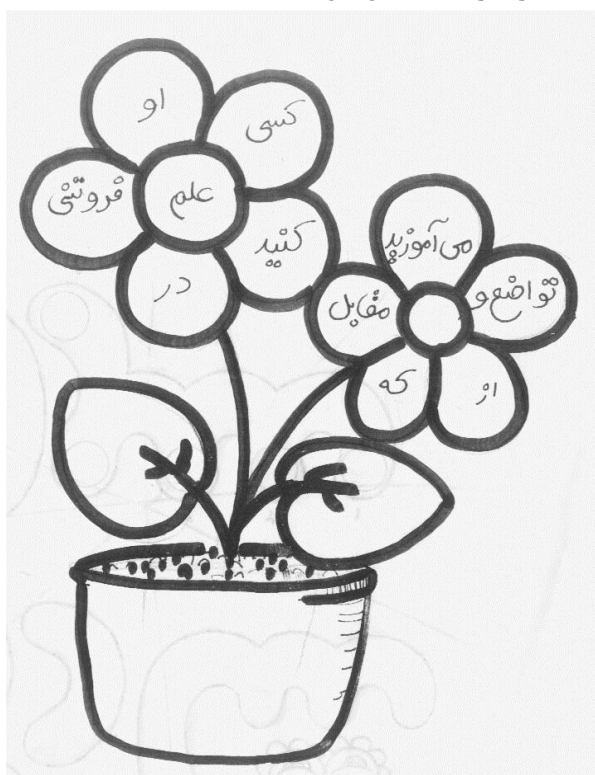

^۱ مری به تخته اشاره کند تا دانش‌آموزان با هم بگویند معلم.

غروب شادی..... ۱۹۲

قال الصادق عليه السلام: «تَوَاضَعُوا لِمَنْ طَلَبْتُمْ مِنْهُ الْعِلْمَ؛» در مقابل کسی که از او علم

می‌آموزید، تواضع و فروتنی کنید.»

چگونه در برابر معلم فروتن باشیم؟

خوب بچه‌ها! این همه نعمت را چه کسی به ما داده است؟

خدا! پس ما باید از خداوند هم برای نعمت‌هایی که به ما عطا کرده است،

سپاس‌گزاری و تشکر نماییم.

خوب بچه‌ها! از خدا چطور باید تشکر نمود؟ آفرین، همین طور که دوستان

خوبتان اشاره کردند، با نماز خواندن، روزه گرفتن، کمک به دیگران و خیلی

چیزهای دیگر که خداوند به ما انجام آن‌ها را سفارش کرده است.

حالا اگر از خداوند، تشکر نماییم چه اتفاقی می‌افتد؟

این جدول را به کمک شما پُر می‌کنم تا جواب خودمان را پیدا کنیم.

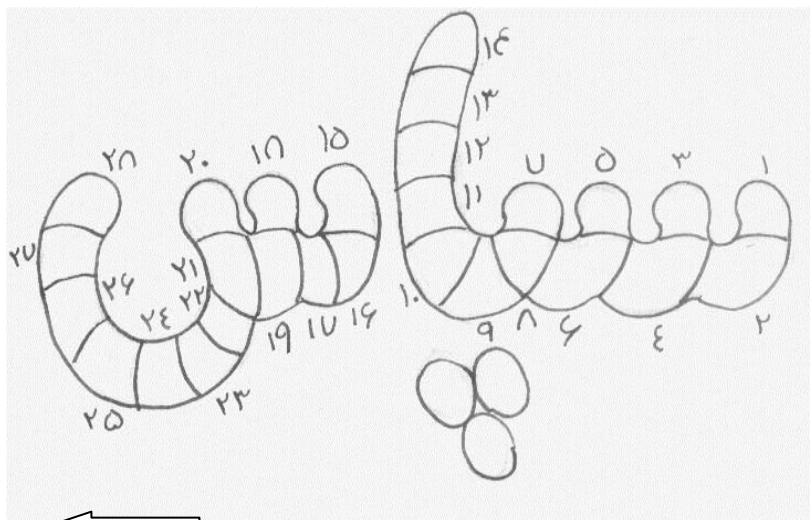

۱. راه رفتن به قصد تفریح را چه می‌گویند؟ گردش (۵، ۹، ۱۰ و ۱۳)

^۱ اصول کافی، ج ۱، باب فضل العلم، ص ۳۶.

۲. به جهان دیگر، چه می‌گویند؟ آخرت (۱، ۳، ۱۵ و ۲۶)
۳. نام ظالم زمان حضرت ابراهیم، چه بود؟ نمرود (۲، ۲۴، ۲۱، ۸ و ۱۱)
۴. به وقت و هنگام چه می‌گویند؟ زمان (۴، ۲۲، ۱۹ و ۱۲)
۵. به خوب و خوش چه می‌گویند؟ نیک (۱۴، ۶ و ۱۶)
۶. سر فرود آوردن در نماز چه نام دارد؟ رکوع (۲۱، ۱۷، ۷ و ۱۸)
۷. مفرد فنون چیست؟ فن (۲۷ و ۲۰)
۸. کار تمام نشده چه می‌شود؟ کا (۲۵ و ۲۳)

حالا نوبت به دست آوردن پیام جدول است.

حرف اول «ا» را بنویسید و ۴ تا ۴ تا بشمارید تا پیام به دست آید.

احسنت، پیام عبارت است از: «اگر شکر کنید، نعمت خود را افزون کنیم.» این

جمله ترجمه آیه ۷، سوره ابراهیم است: «لَئِنْ شَكَرْتُمْ لَأَزِيدَنَّكُمْ.»

آیا می‌دانید خداوند چگونه نعمتش را افزایش می‌دهد؟

برای این که مطلب خوب روشن شود به یک مثال قرآنی که در سوره بقره، آیه

۲۶۱ آمده است توجه کنید.

اگر شما به یک فقیر صدقه بدهید ثواب آن را به گونه‌ای به شما می‌دهم که

مثل کسی است که یک دانه گندم بکارد و از آن هفت شاخه دیگر بروید. در

داخل هر شاخه، صد دانه می‌روید. چند دانه می‌شود؟

بله، یعنی هر دانه که می‌کاریم، ۷۰۰ دانه می‌شود. پس ما هم اگر یک کار

خوب و نیکی انجام دهیم و از خداوند شکرگزاری کنیم، ثواب آن را هفتصدبرابر یا

بیش‌تر، هم در دنیا و هم در آخرت به ما عطا می‌کند و روزی ما را در دنیا، زیاد

می‌گرداند.

خوب بچه‌های عزیز، ما دو نوع، شکرگزاری از خداوند داریم.

زبانی

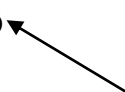

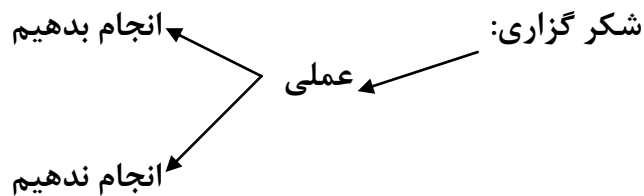

من بعضی از کارها را نام می‌برم. شما بگویید که آن‌ها عملی است یا زبانی. انجام بدهیم، یا انجام ندهیم؟

احترام به پدر و مادر، نماز، سلام به بزرگ‌ترها، احترام به معلم و...؟

انجام بدهیم

دروغ، غیبت، تهمت، گوش دادن به موسیقی، و...؟ انجام ندهیم.

خوب بچه‌های عزیز! حرف‌های خودم را با یک داستان خیلی جذاب ادامه می‌دهم.

اگر می‌خواهید یک داستان خوب بشنوید، صلوات بلندی بفرستید.

باغ زیبا و باغ سوخته

خیلی قدیم‌ها، دو تا برادر بودند که هر دو در کنار یکدیگر باغ داشتند. هر کدام از این باغ‌ها دارای درختان سرسبز و میوه‌های رنگارنگ، جویبارهایی با آب گوارا و چلچله‌های خوش صدا بودند. هر سال این دو برادر، محصولات باغ خود را به بازار می‌بردند و با قیمت خوب و مناسبی می‌فروختند و پول آن را برای خود لوازم منزل و خریداری می‌کردند. یکی از برادرها قبل از خرج کردن پول، اول به شکرانه این نعمت‌ها از خداوند، اول خمس و زکات مال خود را پرداخت می‌نمود و به فقرا و مستمندان کمک می‌کرد. او برای آبادانی شهرشان، مسجد، مدرسه و کارهای عامل‌المنفعه دیگر انجام می‌داد و بعد از آن هر چه باقی می‌ماند برای خود و خانواده‌اش خرج می‌کرد. ولی برادر دیگر نه تنها این کارها را نمی‌کرد، بلکه به عیاشی و خوشگذرانی می‌پرداخت و گاهی کارهای حرامی هم انجام می‌داد. هر چه برادر دیگر او را نصیحت می‌کرد او گوش نمی‌داد و کارهای خلاف خود را ادامه می‌داد. یک روز که موقع برداشت محصولات بود، هوا تیره و تار شد و ابرهای

غروب شادی.....۱۹۵

سیاه آسمان را تاریک گردانید. در اثر رعد و برق‌های زیاد به ناگاه همه دیدند باغ برادری که اهل کارهای حرام و خلاف بود، آتش گرفت و همه درختان و محصولاتش سوخت.

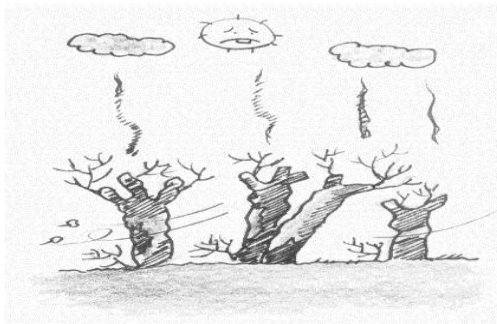

ولی به باغ برادر دیگر که به دیگران کمک می‌کرد و خمس و زکات مال خود را می‌پرداخت، هیچ‌گونه آسیبی نرسید و آن برادر گناهکار انگشت حسرت به دهان گرفت.

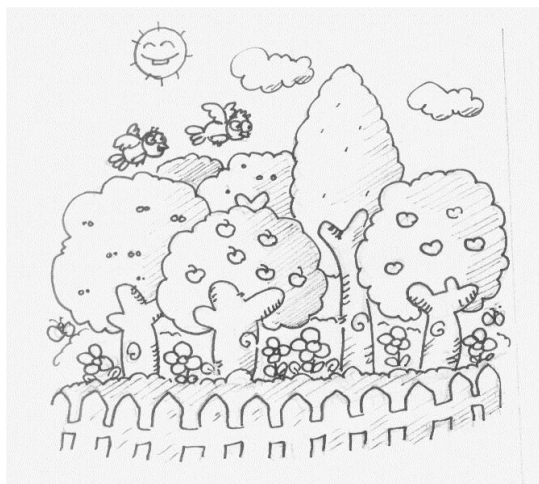

خدا یاورتان دست حق همراهمان

مناسبت‌ها

۱۹۷..... غروب شادی



عطر بهشت

به نام خدایی که به ما گوش داد تا بشنویم و چشم داد تا ببینیم.
با سلام خدمت شما
اینک شما را به دیدن یک برنامه و شنیدن مطالبی دعوت می‌نمایم. نگاه کنید
روی تابلو عددی را می‌نویسم. ۱۱۴
بگویید این عدد چه ارتباطی با قرآن دارد؟ ۱۱۴ سوره قرآن
من می‌خواهم توسط این عدد تاریخ تولد کسی را به دست آورم که با قرآن
آشنا است. اگر شما ۱۱۴ را بر دو تقسیم کنید چه عددی به دست می‌آید؟ بله ۵۷
می‌دانید تاریخ تولد کدام یک از امامان ماست؟ راهنمایی می‌نمایم جواب در خود
عدد ۵۷ می‌باشد.
احسنت امام محمد باقر علیه السلام. عدد پنج، امام باقر علیه السلام پنجمین امام ما است.
عدد هفت چه چیزی را می‌رساند؟ کمی فکر کنید.
معصوم بودن امام محمد باقر علیه السلام را چون ایشان معصوم هفتم ماست.
حالا اگر ۷ و ۵ را جمع کنیم چه عددی به دست می‌آید؟ بله ۱۲
ما چند امام داریم؟ دوازده تا

چه کسی می‌تواند نام آن‌ها را بگوید^۱؟

^۱ هر کس که دوازده امام را نام برد تشویق می‌شود.

بله! خداوند برای هدایت ما به سوی بهشت دوازده امام فرستاد. تا با شنیدن سخن آنان و عمل به آنها به سوی بهشت هدایت شویم.

امام محمد باقر علیه السلام یکی از آن امامان است. با انجام یک مسابقه با سخنی از ایشان آشنا می‌شویم تا با عمل به آن به سوی بهشت هدایت شویم.

اما نحوه مسابقه به این شکل است که من سخن امام را بر روی کارت می‌نوشتم و آن را به صورت جورچین پنج قسمت نمودم. شرکت کننده در مسابقه اول، جورچین کامل شده را می‌بیند و سپس من آن را درهم می‌نمایم.

با تشویق بچه‌ها شرکت کننده در مسابقه باید در مدت ۴۵ ثانیه قطعات به هم ریخته پازل را کامل نماید والا نوبت به شرکت کننده دیگر خواهد رسید.

ان الله يبغض الفاحش المتفحش^۱

حالا من حدیث را ترجمه می‌نمایم. امام محمد باقر علیه السلام می‌فرماید: «خداوند کسی را که زیاد حرف زشت می‌زند، دوست ندارد.»

بچه‌ها کسی که حرف زشت بزند، چه کسی او را دوست دارد خدا یا شیطان؟

بله، شیطان برای این که خدا ما را دوست داشته باشد باید به حرف امام باقر علیه السلام گوش نموده تا باعث شاد شدن دل امام علیه السلام شویم. حال چون روز تولد امام باقر علیه السلام است با یک مولودی او را شاد می‌نماییم.

یا باقرالعلوم
شهر مدینه شد

یا باقرالعلوم (۲)
از مقدمت بهشت (۲)

^۱ محمد بن یعقوب کلینی، الکافی، دارالکتب الاسلامیه، تهران، ۱۳۶۵، ج ۲، ص ۳۲۴. مربی از کارت مقوایی ضخیم جهت پازل استفاده نماید و به دلخواه آن را به پنج قسمت با قیچی تقسیم نماید. می‌توان با کمک چسباندن آهن ربای یخچالی پشت هر قطعه برنامه را روی تابلو وایت برد اجرا نمود.

عشقت شد از ازل	ما را به سرنوشت
یا باقرالعلوم	یا باقرالعلوم (۲)
روز ولادتت	این مرغ قلب من (۲)
پر زد به بام تو	یا باقرالعلوم
یا باقرالعلوم	یا باقرالعلوم (۲)
غمگین و خسته ام	درغم نشسته ام
حل کن تو مشکلم	یا باقرالعلوم
یا باقرالعلوم	یا باقرالعلوم (۲)
دلدار و یار من	باغ و بهار من (۲)
دار و ندار من	یا باقرالعلوم
یا باقرالعلوم	یا باقرالعلوم (۲)

۲۰۱.....غروب شادی

بسم الله الرحمن الرحيم

هادی امت

با عرض سلام و آرزوی موفقیت برای شما!
برنامه را با من کیستم؟ شروع می‌نمایم. شما هر کجا به نام شخصیت مورد نظر
پی بردید نامش را بگویید.

در نزدیکی شهر مدینه به دنیا آمد. نام مادرش سمانه و نام پدرش محمد که
لقب معروف پدرش جواد و لقب خودش هادی می‌باشد.^۱
بله، امام علی النقی علیه السلام معروف به هادی که شما مقداری با ایشان آشنا شدید.
اکنون شما را با سخنی از این امام بزرگوار علیه السلام آشنا می‌نمایم.
کلام امام علیه السلام را به طور پراکنده روی تابلو می‌نویسم.

يفسد المرء القديمه الصداقه

دو نفر را انتخاب و به هر کدام یک کارت می‌دهم. روی آن سخن امام علیه السلام به
طور مرتب نوشته شده است. شرکت کنندگان باید در مدت سی ثانیه سخن
امام علیه السلام را به ذهن خود بسپارند بعد از آن کارت‌ها را از شرکت کنندگان
می‌گیرم. آن‌ها باید به سمت تخته رفته و به کمک ذهن و کلمه‌های به هم ریخته
سخن امام علیه السلام را مرتب نمایند.

کارت اول: المرء يفسد الصداقه القديمه

کارت دوم: المرء يفسد الصداقه القديمه^۲

^۱ شیخ عباس قمی، منتهی الامال، مطبوعاتی حسینی، ج ۳، ص ۲، ص ۹۷۹.

^۲ محمد باقر مجلسی، بحار الانوار، مؤسسه الوفا، بیروت، ج ۷۵، ص ۳۶۹.

غروب شادی.....۲۰۳

با تشکر از شرکت کنندگان در مسابقه. به برنده جایزه‌ای را اهدا می‌نمایم. از نفر بعدی می‌خواهم ترجمه سخن امام علیه السلام را از پشت کارت برای شما حاضران بخواند.^۱

بله! دعوا باعث می‌شود دوستی چند ساله دو نفر در مدرسه یا محله از بین برود.

ان شاء الله که هیچ وقت به سراغ دعوا نروید تا دوستی بین شما باقی باشد. اگر افرادی در اثر دعوا با هم قهر هستند، امروز روز شهادت امام علیه السلام با عمل نمودن به سخن ایشان دوباره دوستی را به جمع خود بیاورند. در آخر برای نشان دادن دوستی خودمان به این امام بزرگوار علیه السلام چند دقیقه هم به مناسبت شهادت امام علی علیه السلام عزاداری می‌نمایم.

جان فدای تو ای امام مظلوم ای به زهر ستم گردیده مسموم

یا علی علیه السلام ای امام هادی ای که از زهر کین از پا فتادی

جان فدای تو ای امام مظلوم (۲)

چون که معتز بکشتن تو جد کرد این خیانت به دست معتمد کرد

معتمد نکرده شرمی ز داور کرده مسموم کین سبط پیمبر

جان فدای تو ای امام مظلوم (۲)

این حقیقت نمی‌گردد فراموش نور حق را نشاید کرد خاموش

جان فدای تو ای امام مظلوم^۲ (۲)

^۱ مری پست همان کارت‌ها ترجمه حدیث را بنویسد. دعوا دوستی قدیمی را تباه می‌کند.

^۲ سید ضیاء‌الدین تنکابنی، مدایح و مراثی آل محمد علیهم السلام، ناصر، قم، ۱۳۷۸، ج ۲، ص ۳۲۴.

بِسْمِ اللَّهِ الرَّحْمَنِ الرَّحِيمِ

مظهر احسان

اول هر کار؟..... به نام پروردگار بخشنده مهربان

سلام! حالتان خوب است؟ حواستان جمع است؟

انشاءالله که در پناه پروردگار همیشه شاداب و موفق باشید.

برنامه با این خطها آغاز می شود.

ح د س ز د ی د ؟

ح د س ز د ی د ؟ حالا کامل می کنم تا شما اولین برنامه را بدانید.

حواستان

بعد از ظهر گرمی بود. حکیمه خاتون مهمان برادرش امام رضا علیه السلام بود. نه ماه پُر از اضطراب و سختی گذشت. حکیمه خاتون با خیزران در باره زمان تولد بچه صحبت می نمودند که امام رضا علیه السلام رو به خواهرش کرد و فرمود: امشب را نزد ما بمان لازم است هنگام ولادت فرزندم تو بر بالین خیزران باشی. لبخند رضایت بر لبان حکیمه خاتون نقش بست. خورشید کم کم در پشت کوهها غروب می کرد و جای خود را به شب می داد. خیزران در میان اتاق نزدیک پنجره به ماه در آسمان نگاه می کرد و با خدا سخن می گفت: «خدایا تولد این بچه را بر من آسان کن.» او مشغول صحبت با خدا بود که ناگهان درد شدیدی در شکم خود احساس نمود از شدت درد آهی کشید. حکیمه خاتون با شنیدن صدای آه از میان اتاق خود را به خیزران رساند. زمان تولد بچه بود. چند زن دیگر با صدای کمک کمک

حکیمه خاتون خود را به داخل اتاق رساندند در اثر این سروصدا امام رضا علیه السلام چراغی روشن کرد و سپس با بستن در از اتاق خارج شدند. اما صدای خیزران از میان اطاق می گذشت و امید تولد کودکی را به کسانی که در پشت در بودند می داد. ناگهان چراغ میان اتاق سوسو کنان خاموش شد. تاریکی اطاق را فراگرفت. حکیمه خاتون صدا زد زود چراغ را روشن کنید. همه منتظر روشن شدن چراغ بودند که صدای نوزاد شادی را با خود به جمع زنان حاضر در اتاق و کسانی که در پشت در بودند هدیه کرد. کودک تازه به دنیا آمده در آغوش حکیمه خاتون قرار گرفت با روشن شدن چراغ چهره های خندان نمایان شد. در این میان امام رضا علیه السلام وارد اتاق شد. زنان به احترام امام علیه السلام کنار رفتند. وقتی امام علیه السلام به نزدیکی حکیمه خاتون رسید کودک را از او گرفت و او را در میان گهواره قرار داد.^۱ امیدوارم که از داستان لذت برده باشید. برنامه را با یک سؤال ادامه می دهیم. چه کسی می داند نام کودکی که امام رضا علیه السلام آن را در گهواره قرار داد چه بود؟ احسنت! امام محمد تقی علیه السلام.

این امام بزرگوار سخنان بسیاری دارد.

از سخنانی که امام به مردم گفت می دانید چه بود؟

برای دانستن سخن امام علیه السلام یکی از شما بیاید تا کارتی را که سخن امام علیه السلام روی آن نوشته شده به او بدهم. او باید با ده شماره کلام امام علیه السلام را بدون نقطه روی تابلو بنویسد.

از دوستی با شخص بد پرهیز کن^۲

بله! امام علیه السلام فرمود: «از دوستی با شخص بد پرهیز کن.»

اما چرا؟ چه کسی می تواند بگوید.

احسنت، جواب های خوبی دادید ولی ببینم امام علیه السلام چه جوابی داده. امام علیه السلام می فرماید: «دوست بد مانند یک شمشیر است. ظاهری قشنگ دارد. ولی همین

^۱ شیخ عباس قمی، منتهی الآمال، ج ۲، قم، مطبوعات حسینی، ص ۵۷۲.

^۲ محمد باقر مجلسی، بحار الانوار، مؤسسه الوفا، بیروت، ۱۴۰۴، ج ۷۱، ص ۱۹۸.

شمشیر اگر به بدن زده شود زخمی ایجاد می‌کند که اثر بدی دارد و مدت‌ها می‌ماند. دوست بد هم مثل شمشیر می‌ماند ظاهر خوبی دارد ولی کارها و حرف‌های بدی به انسان یاد می‌دهد که مانند زخمی در ما باقی می‌ماند.»
حالا که با سخنی از امام علیه السلام آشنا شدید در روز تولد امام محمد تقی علیه السلام برای شما یک مولودی می‌خوانم.

آمده ابن الرضا(۲)	مژده ای اهل ولا
گل باغ مرتضی	نور چشم فاطمه
آمدی خوش آمدی(۲)	سیدی یا سیدی
ای گل محمدی	جان فدای مقدمت
آمده ابن الرضا(۲)	مژده ای اهل ولا
گل باغ مرتضی	نور چشم فاطمه
بی نظیر فاطمه	ای عزیز فاطمه
هم اسیر فاطمه	هم گرفتار توام
آمده ابن الرضا(۲)	مژده ای اهل ولا
گل باغ مرتضی ^۱	نور چشم فاطمه

^۱ رضا یعقوبیان، زمزمه عشق، رستگار، مشهد، ۱۳۸۱، ص ۲۸۷.

۲۰۷..... غروب شادی

بِسْمِ اللّٰهِ الرَّحْمٰنِ الرَّحِیْمِ

نور هدایت

با سلام خدمت حاضران در مجلس
در ابتدا از قاری قرآن تقاضا دارم با قرائت آیه ۷ و ۸ سوره بینه مجلس را نورانی
نماید.

با تشکر برای سلامتی قاری گرامی صلوات.

حالا یکی دیگر از دانش‌آموزان شعری را برای شما می‌خواند.

تمام آیه قرآن همین است	به قرآن حرف یزدان این چنین است
به شادی و سرور اهل جنت	فقط حیدر امیرالمؤمنین است
بنازم باغبان باغ گل را	بنازم مصطفی ختم رسل را
بنازم بوتراب و بوالحسن را	علی مرتضی بت شکن را
علی چون مجتبی فرزند دارد	چو زینب دختری دل‌بند دارد
علی یک باغ گل از یاس دارد	علی بعد از حسین عباس دارد

هدیه به روح بزرگ علی علیه السلام و جهت تشکر از این دانش‌آموز گرامی صلواتی ختم
بفرمایید.

در آیاتی که در اول برنامه قرائت شد خداوند برای بهترین مخلوقات خود چند
ویژگی بیان نموده که من با کمک دو نفر از دانش‌آموزان دو صفت را بیان
می‌نمایم^۱.

^۱ مربی با هماهنگی قبلی با دو دانش‌آموز، هر وقت گفت صفت اول، نفر اول با کارت روبه‌روی حاضرین می‌آید
مربی آیه را می‌خواند نفر اول می‌رود نوبت به نفر دوم می‌رسد. مثل مرحله اول مربی عمل می‌نماید و مسابقه را
اجرا می‌نماید.

اولین صفت:

ان الذین آمنوا

ویژگی اول آنها ایمان به خدا و پیامبر و روز قیامت است

دومین صفت:

و عملوا الصالحات

دومین ویژگی، دارای اعمال صالح می‌باشند. ایمان و اعتقادات آنها در کردار و اعمالشان ظاهر شده است. پیامبر اکرم صلی الله علیه و آله در سخنی ساده‌ترین و برترین عمل صالح را معرفی می‌نماید. برای آشنایی با آنها به سراغ یک مسابقه برای دانش‌آموزان ابتدایی می‌رویم.

از میان شما چهار نفر انتخاب نموده و به دو گروه تقسیم می‌نمایم. ابتدا روش مسابقه را برای شرکت‌کنندگان توضیح می‌دهم. دو دسته کارت با دور رنگ - سبز و زرد - آماده نمودم.

دسته اول: رنگ زرد

دسته دوم: رنگ سبز

برداشتن

اشیاء

از سر راه

مردم

شهادت

دادن

به یگانگی

خداوند

من کارت‌ها را درهم و زیر و رو می‌نمایم. یک نفر از گروه اول باید از میان کارت‌های زرد رنگ، و یک نفر از گروه دوم باید کارت‌های سبز رنگ را جمع‌آوری نماید. هر گروه طبق کلمه‌های روی کارت، آنها را کنار هم بچیند تا یک جمله مرتب و معنادار به دست آورند.

خوب شرکت‌کنندگان آماده هستند. شما حاضران به سه شماره من (یک، دو، سه) تشویق کنید.

نگاه کنید تلاش کنید کارت‌ها را جا به جا کنید^۱

با تشکر از شرکت کنندگان در مسابقه از گروه برنده می‌خواهم متن روی کارت خود را بخوانند. متشکرم

حالا از گروه بعدی درخواست می‌نمایم متن روی کارت را بخوانند.

خیلی خوب بود من به گروه برنده هدایایی تقدیم می‌نمایم. همان طور که دوست شما متن را خواند. توضیح کوتاهی می‌دهم.

پیامبر اکرم صَلَّى اللهُ عَلَيْهِ وَسَلَّمَ فرمود: «برترین عمل صالح شهادت به یگانگی خداوند متعال و ساده‌ترین عمل صالح برداشتن اشیاء در راه است.»

نمونه: نباید پوست موز را در مسیر عبور مردم انداخت و اگر پوست موز یا چیز دیگری در راه دیدیم آن را کنار بگذاریم.

در این قسمت گوش می‌دهیم به دکلمه‌ای در باره حضرت علی عَلِيٌّ^۲:

درون کعبه چه غوغایی است .

ملائک بال در بال گستره آسمان‌ها را پوشانیده‌اند.

جبرئیل و میکائیل و اسرافیل حلقه خانه کعبه شدند تا پر به نور او بسایند.

طنین نام علی هلله شادی ملائک است.

آسمانیان طبق، طبق نور می‌آورند.

آن گاه که دیوار کعبه شکافته شد.

مردی از تبار نور از تبار عاشقان.

مردی که محمد از گل خنده‌های نگاه او نشاط می‌یابد.

چرا که علی می‌آید.

^۱ اگر دو گروه موفق به مرتب نمودن کارت‌ها نشدند از چهار نفر دیگر کمک گرفته شود.

توجه: با توجه به این که روز ۱۳ رجب روز پدر هم معرفی شده مربی می‌تواند اگر پدران هم در جلسه حاضر هستند دو گروه را از پدر و پسر تشکیل دهد تا بدین طریق روز پدر را تبریک بگوید.

^۲ مربی از قبل برای خواندن دکلمه با دانش‌آموزی هماهنگی نماید.

با تشکر از این دانش‌آموز برای سلامتی او صلواتی بفرستید.

علی میزان و عدل و داد و احسان به حکم عدل و میزان یا علی گو^۱

همه با هم یک یا علی بلند

نوبتی هم باشد نوبت دانش‌آموزان راهنمایی است.

از میان شما دو نفر را انتخاب می‌نمایم. برای این که در مسابقه برنده شوید. خوب گوش دهید.

به هر کدام از شما یک برگه می‌دهم که قسمتی از سخنان پیامبر اکرم صَلَّى اللهُ عَلَيْهِ وَسَلَّمَ در باره فضایل علی عَلِيٍّ عَلَيْهِ السَّلَامُ نوشته شده است. شما باید کلمه‌هایی را که زیر آن‌ها خط کشیده شده است را در عرض ۳۰ ثانیه خوب به ذهن بسپارید.

کارت نفر اول

أَوْلَكُمْ إِيْمَانًا بِاللَّهِ
أَفْؤُمَّكُمْ بِأَمْرِ اللَّهِ
أَوْفَاكُمْ بِعَهْدِ اللَّهِ

کارت نفر دوم

أَفْضَاكُمْ بِحُكْمِ اللَّهِ
أَفْسَمُكُمْ بِالسَّوِيَّةِ
أَعْدَلَكُمْ فِي الرَّعِيَّةِ

حالا کارت‌ها را بدهید. به هر کدام از شما یک برگ می‌دهم. در این برگ جای آن کلمه‌هایی را که در ذهن سپردید خالی است شما باید با توجه به کلمه‌ها در ذهن خود، به طور صحیح آن‌ها را در جای خالی قرار دهید. برای این منظور ۳۰ ثانیه فرصت دارید.^۲

^۱ مری بعد از تشکر این یک بیت شعر را بخواند.

^۲ مری از هر دو نوع برگه چند تا تکثیر نماید تا اگر شرکت کنندگان برنده نشدند نوبت به شرکت کنندگان دیگر برسد مری می‌تواند دو برگه جاخالی را روی تابلو بنویسد یا روی کاغذ باشد. در صورتی که کلمه‌ها بدون اعراب هم نوشته شود قابل قبول است.

اولکم..... بالله	اقضاکم..... الله
اقومکم..... الله	اقسمکم.....
اوفاکم..... الله	اعدلکم فی.....

با تشکر از شرکت کنندگان جایزه‌ای به رسم یادبود به برنده مسابقه می‌دهم. برای سلامتی دو شرکت کننده صلوات.

**علی قرآن ناطق، فخر قرآن به مجد و عز قرآن یا علی گو
همه با هم یک یا علی بلند.**

اما این سخنان پیامبر اکرم صلی الله علیه و آله در باره فضایل علی علیه السلام حکایتی دارد که برای شما نقل می‌کنم.

جابر بن عبدالله انصاری از یاران بزرگ پیامبر اکرم صلی الله علیه و آله نقل می‌کند: «با پیامبر اکرم صلی الله علیه و آله و عده‌ای از مسلمانان کنار خانه خدا، نشسته بودیم، ناگهان علی علیه السلام از دور نمایان شد. هنگامی که چشم پیامبر صلی الله علیه و آله به علی علیه السلام افتاد. نگاهی به اصحاب و یاران کرد و فرمود: برادرم علی به سوی شما می‌آید. سپس رو به سوی کعبه کرد و فرمود:

اما چه فرمود. در این جا از دانش آموز گرامی می‌خواهم تشریف بیاورد و سخنان پیامبر اکرم صلی الله علیه و آله را برای شما بخواند^۱.

« قسم به خدای کعبه که تنها علی و شیعیانش در روز قیامت از رستگاران هستند. زیرا به خدا سوگند او قبل از همه شما به خدا ایمان آورد. قیام او به فرمان خدا بیش از همه شما است. وفایش به عهد الهی از همه بیشتر و قضاوتش

^۱ از قبل باید هماهنگی شود.

به حکم الله افزون تر و مساواتش در تقسیم (بیت المال) از همه زیادتتر، عدالتش نسبت به زیردست از همه فزون تر و مقامش نزد خداوند از همه بالاتر است.^۱ خسته نباشید برای سلامتی خودتان و این دانش آموز صلواتی ختم بفرمایید. بله، جابر می گوید در اینجا بود که آیه شریفه^۲:

أُولَئِكَ هُم خَيْرُ الْبَرِيَّةِ

وَعَمِلُوا الصَّالِحَاتِ

إِنَّ الَّذِينَ آمَنُوا

نازل شد. پس از نزول آیه هر گاه مسلمانان علی را می دیدند می گفتند: «جاء خیر البریه؛ بهترین مخلوق خدا - پس از رسول الله ﷺ - آمد.» ما هم تولد حضرت علی عليه السلام را با یک مولودی شاد به او خوش آمد می گوئیم و این سرود را هدیه می کنیم به تمام پدران زحمت کش و روز پدر را به همه آنها تبریک می گوئیم.

علی علی مولا، علی علی مولا، علی علی مولا، علی

ناطق قرآن، اسوه انسان، آیت یزدان علی

روضه رضوان، مایه غفران، لؤلؤ مرجان، علی

علی علی مولا، علی علی مولا، علی علی مولا، علی

اصل امامت، نور ولایت، نُبَّ عدالت، علی

کنز سخاوت، قدر شجاعت، باب شفاعت، علی

علی علی مولا، علی علی مولا، علی علی مولا، علی

همسر زهرا، یاور طاها، سرور بطحا، علی

^۱ آیه الله مکارم شیرازی، آیات ولایت در قرآن، نسل جوان، قم، ۱۳۸۱، ج ۱، ص ۴۳۷. به نقل از شواهد التنزیل، ج ۲، ص ۳۶۲. مری در باره کلمه هایی مثل حکم الله و... توضیح کوتاهی بدهد.

^۲ با هماهنگی قبلی سریع سه نفر از دانش آموزان در حالی که کارت های فوق را در بالا دست دارند وارد شده و روبه روی حاضرین می ایستند و مری آیه را قرائت می نمایند.

تو مهر و ماهی، به ما پناهی، بکن نگاهی، علی
علی علی مولا، علی علی مولا، علی علی مولا، علی
ساقی کوثر، فاتح خیبر، حیدر و صفر، علی
اسوه تقوی، سید و مولا، سرور و آقا، علی
علی علی مولا، علی علی مولا، علی علی مولا، علی
جان به فدایت، نور هدایت، اصل ولایت، علی
صلح و صفایت، مهر و وفایت، دلم برایت، علی
علی علی مولا، علی علی مولا، علی علی مولا، علی^۱

در پایان برنامه بار دیگر روز پدر را به تمام پدران تبریک می‌گوییم. امیدوارم در هر کجا که هستند در پناه خدا در آرامش و سلامت کامل باشند.
خدایا! ما را از شیعیان واقعی علی علیه السلام قرار بده.
خدایا! به ما توفیق عمل به دستورات علی علیه السلام عطا بفرما.
خدایا! محبت علی و فرزندان علی علیه السلام در دلهای ما ثابت بگردان.
خدایا! نام ما را در دفتر دوستان علی علیه السلام ثبت بفرما.
خدایا! دل فرزند علی علیه السلام امام زمان (عج) از ما رضای بگردان.
خدایا! فرج فرزند علی امام زمان (عج) نزدیک بفرما.

^۱ منصور مردانی، نغمه‌های جاوید، ناصر، قم، ۱۳۸۰، ج ۱، ص ۷۴. با آهنگ سریال امام علی علیه السلام.

۲۱۵.....غروب شادی

بسم الله الرحمن الرحيم

خورشید در اسارت

با سلام و آرزوی سلامتی برای شما.

شکلی را روی تخته می کشم.

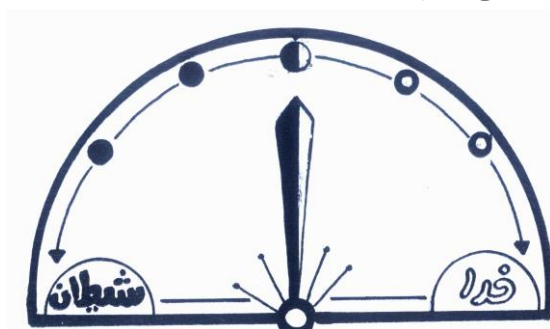

شما دوست دارید علامت وسط به کدام طرف حرکت نماید؟ خدا یا شیطان
بله، همه دوست داریم علامت به سوی خدا حرکت نماید. اما بعضی گول شیطان
را می خورند که علامت به سوی شیطان حرکت می نماید. دو کار را در شکل با
حروف پراکنده می نویسم. شما با حروف «ر، ع» آن را کامل کنید.



بله، دروغ و دعوا، دو کار بدی که باعث می‌شود علامت به سوی شیطان حرکت نماید^۱ و ما از خدا دور شویم. چطور گول شیطان را نخوریم و از خدا دور نشویم؟ با انجام کارهای خوب. در شهادت امام موسی کاظم علیه السلام دو کار خوب از امام علیه السلام را برای شما می‌گویم که باعث می‌شود علامت به خدا نزدیک شود و از شیطان دور.

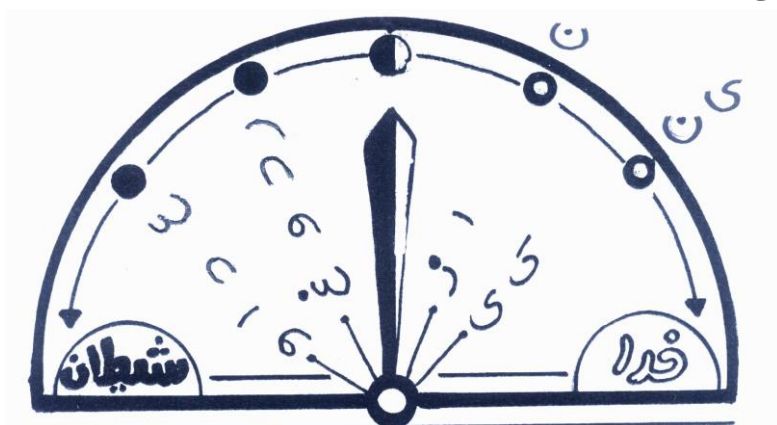

همان طور که گفتید نماز و نیکی، من علامت را پاک می‌نمایم و آن را روی نیکی قرار می‌دهم^۲.

امام موسی کاظم علیه السلام می‌فرماید: «بهترین چیز بعد از شناخت خداوند که باعث نزدیک شدن به خدا می‌شود نماز و نیکی به پدر و مادر می‌باشد^۳». حالا به مناسبت شهادت امام علیه السلام عزاداری مختصری داریم.

^۱ مری علامت وسط را پاک نموده و آن را روی دعوا می‌کشد.

^۲ مری علامت را روی نیکی ترسیم کند.

^۳ افضل ما يتقرب به العبد الى الله بعد المعرفة به الصلاة و بر الوالدین و...؛ حسن بن شعبه حرانی، تحف العقول، جامعه مدرسين، قم، ۱۴۰۴، ص ۳۹۰.

ای صبا در مدینه گذر کن نور عینم رضا را خبر کن
گر به او رخت ماتم به برکن ای رضا ای رضا در کجایی
ای پسر الامان از جدایی
گو به او ای مرد بی قرینه دیدی آخر ز بیداد، کینه
بی پدر ماندی اندر مدینه ای رضا ای رضا در کجایی؟
ای پسر الامان از جدایی
آرزو دارم ای راحت جان از مدینه بیایی ز احسان
ساعتی اندر این کنج زندان ای رضا ای رضا در کجایی؟
ای پسر الامان از جدایی^۱

^۱ احمد دهقان، از محرم تا غدیر، نهاوندی، قم، ۱۳۸۰، ج ۳، ص ۱۳۸.

۲۱۹.....غروب شادی

بسم الله الرحمن الرحيم

نور چشم حیدر

سلام سلام صد تا سلام

چند تا سلام؟ صد تا، یعنی چند تا ۴ تا؟ بله، ۲۵ تا ۴ تا.

من یک جدول ۲۵ خانه‌ای می‌کشم. با یک حرف آن را دو قسم می‌کنم^۱. هر قسمت برای یک شرکت کننده است.

۲۵	۲۴	۲۳	۲۲	۲۱	۲۰	۱۹	۱۸	۱۷	۱۶	۱۵	۱۴	۱۳	۱۲	۱۱	۱۰	۹	۸	۷	۶	۵	۴	۳	۲	۱
											ن													

به هر شرکت کننده دو کارت می‌دهم. روی هر کارت اعدادی به همراه حروفی نوشته شده است. هر شرکت کننده باید با کمک عددها حرف‌ها را در جدول روی تخته بنویسد.

گروه دوم

ب	۱۴
ا	۱۵
ی	۱۶
د	۱۷
ا	۱۸
ن	۱۹
ج	۲۰
ا	۲۱
م	۲۲
د	۲۳
ا	۲۴
د	۲۵

گروه اول

گ	۱
و	۲
ل	۳
ز	۴
د	۵
ن	۶
ک	۷
ا	۸
ر	۹
ی	۱۰
ک	۱۱
ه	۱۲

^۱ مری یک جدول ۲۵ خانه‌ای به شکل نردبان خوابیده می‌کشد و در خانه ۱۳ حرف «ن» را می‌نویسد.

حالا کارت‌ها را به شرکت کنندگان می‌دهم و با سه شماره مسابقه شروع می‌شود. یک، دو، سه.

با تشکر از شرکت کنندگان جایزه‌ای به برنده می‌دهم. اما حاضران باید از شماره یک تا بیست و هفت حرف‌ها را کنار هم قرار دهید تا به سخن امام حسین علیه السلام برسید. احسنت گول زدن کاری که نباید انجام داد.^۱

بیاید دل امام حسین علیه السلام را شاد کنیم. به مناسبت تولد این امام عزیز چند بیت مولودی می‌خوانم.

گل گلخانه آل محمد صلی الله علیه و آله (۲)

حسین بن علی علیه السلام آمد خوش آمد

دوباره نخل کوثر بار و بر داد (۲)

خدا بر فاطمه زیبا پسر داد

حسین آن پاسدار مکتب عشق

سرا پا چون علی آمد خوش آمد

حسین بن علی آمد خوش آمد (۲)

به صبح سوم شعبان چه زیبا (۲)

گلی شد زیور دامان زهرا

زمین و آسمان غرق سرور است

که حق با آن تجلی در ظهور است

به دنیا نور چشم حیدر آمد

حسین بن علی آمد خوش آمد (۲)

^۱ الخدر عندنا اهل البيت محرم، محمد دشتی، فرهنگ سخنان امام حسین، مشهور، قم، ۱۳۸۰، ص ۴۵، ح ۶.

بسم الله الرحمن الرحيم

ریحانه فاطمه (س)

به نام خالق یکتا ندارد هم چو او همتا

با سلام خدمت شما گل‌های باغ ایران.

چند کلمه روی تابلو می‌نویسم. شما رابطه آن‌ها را برای من توضیح دهید.

درخت، میوه، باغبان

همان طور که گفتید: «باغبان در باغ خود با تلاش و زحمت از درختان میوه‌های خوب به دست می‌آورد.»

درس، قبولی، دانش‌آموز

دانش‌آموز مانند باغبان با تلاش و زحمت در باغ درس میوه قبولی به دست می‌آورد.

حالا به شکل روی تابلو توجه کنید.



۱۱	۱۰	۹	۸	۷	۶	۵	۴	۳	۲	۱
*	۲۱	۲۰	۱۹	۱۸	۱۷	۱۶	۱۵	۱۴	۱۳	۱۲



به نظر شما چه ارتباطی بین این دو می‌باشد؟

امام سجاد علیه السلام در یک سخنی رابطه این دو را بیان می‌نماید. شما با پاسخ به

سؤال‌ها و پُر نمودن جدول به ارتباط بین این دو شکل پی می‌برید. ←

۱. نام بیست و سومین سوره قرآن چیست؟ مؤمنون (۱، ۵، ۶، ۸، ۱۳ و ۱۱)

۲. بالاتر از آن رنگی نیست؟ سیاهی (۱۸، ۱۰، ۴، ۷ و ۱۹)

۳. به سخن خوب و رسا چه می‌گویند؟ شیوا (۹، ۳، ۱۴ و ۱۵)

۴. چه کلمه‌ای به معنای یگانه و بی‌نظیر می‌باشد؟ یکتا (۱۷، ۱۲، ۲۰ و ۱۶)

۵. به اثر چربی و مواد رنگی روی لباس چه می‌گویند؟ لک (۲ و ۲۱)

برای به دست آوردن سخن امام سجاد علیه السلام حرف اول جدول را بنویسید. دو خانه دو خانه بشمارید. حرف‌ها را در کنار هم قرار دهید. هر کس زودتر سخن امام را به دست بیاورد جایزه‌ای به او تعلق می‌گیرد.

امام سجاد علیه السلام : «میوه شنوایی کلام نیکو است.^۱»

انسان‌ها باغبان اعضای بدن خود هستند. یکی از اعضای بدن گوش است. میوه گوش کلام نیکو است.

به مناسبت میلاد به سراغ مولودی می‌رویم.

میلاد زین العابدین است عید امام ساجدین است

زهره و حیدر	مسرور و دلشاد
آمد به دنیا	امام سجاد (۲)
یا فاطمه چشم تو روشن (۲)	
بیت‌الولا گردیده گلشن	
حق بر حسینت	یک دسته گل داد
آمد به دنیا	امام سجاد (۲)
ای عترت پاک پیمبر (۲)	
ای مهدی ای امت و رهبر	
شادی نماید	شد عید میلاد
آمد به دنیا	امام سجاد (۲)
در سینه‌های ما ولایش (۲)	
تفسیر جانبخش دعایش	
دل با دعایش	حق را کند یاد
آمد به دنیا	امام سجاد <small>علیه السلام</small>

^۱ علامه مجلسی، بحار الانوار، مؤسسه الوفاء، بیروت، ۱۴۰۴هـ.ق، ج ۷۵، ص ۱۶۵. نکل شیء فاکهه و فاکهه السمع الکلام

کارگاه نوآوری و خلاقیت

۲۲۵.....غروب شادی



با سلام خدمت مربیان گرامی!

تشکیل کلاس‌های پرورشی در تابستان از راه‌های جذب دانش‌آموزان و غنی‌سازی اوقات فراغت آن‌ها محسوب می‌شود. به این دلیل مجموعه‌ای از کاردستی‌های متنوع در جهت تفهیم مطالب دینی و اخلاقی برای این قشر فراهم شده است. این مجموعه دارای شش عنوان زیر است:

۱. دوستی؛
۲. تشکر؛
۳. مسجد؛
۴. روزه؛
۵. حجاب؛
۶. بهداشت.

در این مجموعه سعی شده است از امکاناتی ساده و قابل دسترس استفاده شود. طرح‌های ارائه شده فقط به عنوان نمونه می‌باشد. هیچ الزامی در کار نیست تا مطابق آن‌ها وسایل ساخته شود. لذا مخاطب آزاد می‌باشد تا با سلیقه خود هر نوع وسیله‌ای را فراتر از الگوی نمونه ارائه دهد. هنگام تهیه کاردستی به نکات ایمنی و بهداشتی توجه نمایید.

می‌توانید مجموعه‌ای از کاردستی‌های دانش‌آموزان را جمع‌آوری کنید تا در نمایشگاهی به نمایش عمومی گذارده شود.

درضمن پوستری رنگی از کارهای انجام شده، به همراه کتاب ره توشه تحویل مربی می‌گردد تا با نصب آن در کلاس کمکی برای ساخت کاردستی‌ها باشد.

۲۲۷.....غروب شادی

دوستی

وسایل مورد نیاز:

- مقوا: نصف A4 ، مداد، ماژیک، خط کش، چسب مایع
- کاغذ رنگی: سبز، زرد، نارنجی، بنفش و صورتی

روش ساخت:

- مطابق الگو دو دست لباس کاغذی (مقنعه، مانتو و شلوار) در دو رنگ متفاوت با کاغذ رنگی برش دهید. آن‌ها را طبق تصویر در کنار هم بچسبانید.
- شکل صورت، دست‌ها و کفش‌ها را نقاشی کنید.
- برای تزیین صفحه زمینه، گل و چمن را برش داده و در جای خود بچسبانید.

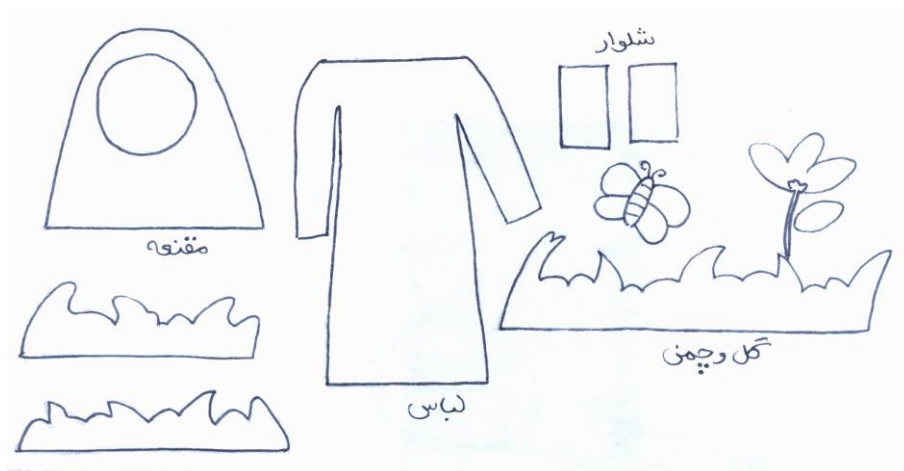

۲۲۹.....غروب شادی

تشکر

وسایل مورد نیاز:

- مقوا A4
- کاغذ رنگی: سبز، طوسی، قهوه‌ای، زرد، بنفش، سرمه‌ای، آبی روشن

روش ساخت:

- طبق الگو قسمت رنگی را طراحی و روی مقوا بچسبانید.
- تصویر صورت معلم و ساعت را نقاشی کنید.
- روی تخته جمله‌ای تشکر آمیز از معلم را به دلخواه بنویسید.
- کف کلاس را با خطوط مورب خط‌کشی کنید.

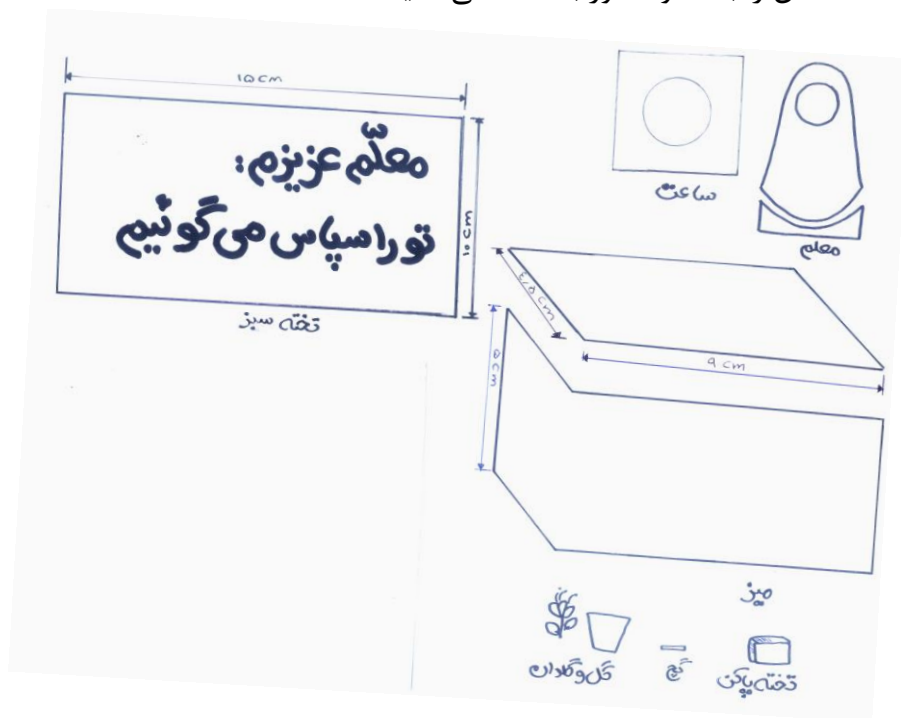

۲۳۱.....غروب شادی

مسجد

وسایل مورد نیاز: - مقوا A4 - کاغذ رنگی: سبز، آبی، قهوه‌ای و زرد

روش ساخت:

- طبق الگو، با کاغذهای رنگی قسمت‌های مورد نظر را برش دهید و روی مقوا بچسبانید.

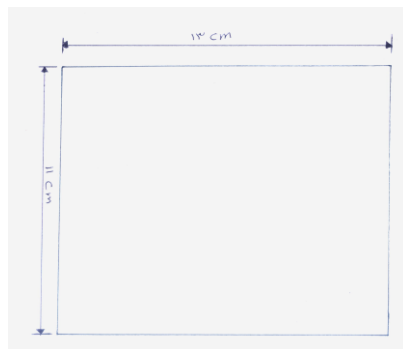
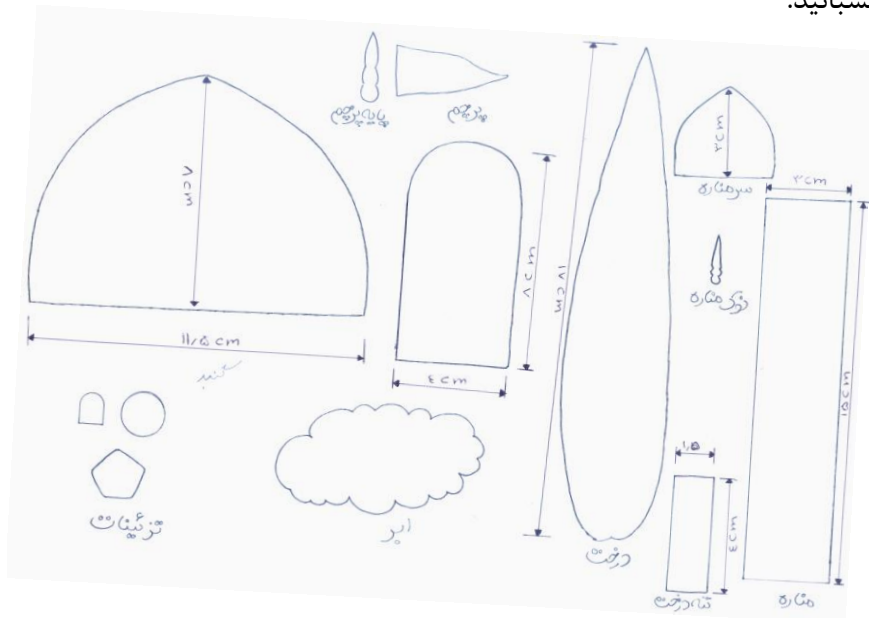

۲۳۳.....غروب شادی

روز ۵

وسایل مورد نیاز:

- مقوا:

- کاغذ رنگی: زرد، قرمز و نارنجی

روش ساخت:

- مقوای A4 را با اندازه های داده شده تا کنید.

- شعله های آتش را با کاغذهای رنگی برش دهید و در قسمت «ب» بچسبانید.

- چند عدد کبریت سوخته را در زیر شعله ها بچسبانید.

- تصویر سپر را با کاغذ رنگی برش دهید و روی قسمت الف و ج بچسبانید.

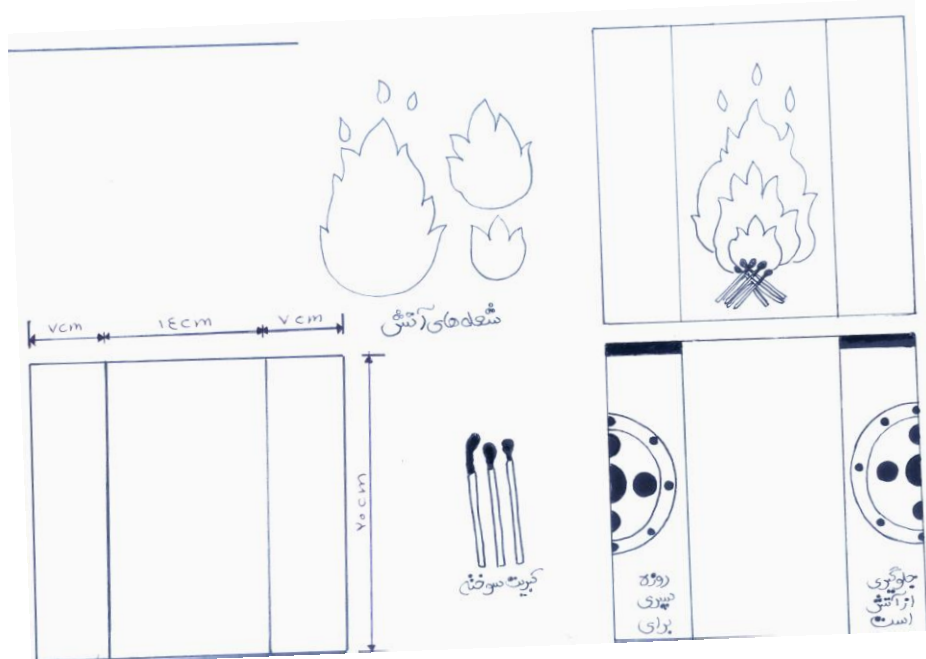

۲۳۵.....غروب شادی

حجاب

وسایل مورد نیاز:

- مقوا

- کاغذ رنگی: مشکی، آبی، زرد، سبز و قرمز

روش ساخت:

- مقوایی به اندازه (۶×۱۳) برای چادر و مقوا (۱۰×۱۰) برای کف کار تهیه کنید.

- طبق الگو با اندازه داده شده چادر دختر را با کاغذ سیاه و یا رنگی برش بزنید.

- تصویر آماده شده را روی کار قرار دهید. (مقوای ۱۰×۱۰)

- صورت دختر را نقاشی کنید.

- قسمت هاشور زده (پایین چادر) را از وسط تا بزنید و به کف کار بچسبانید.

- تصویر گل را برش دهید و در کف کار کنار دختر قرار دهید.

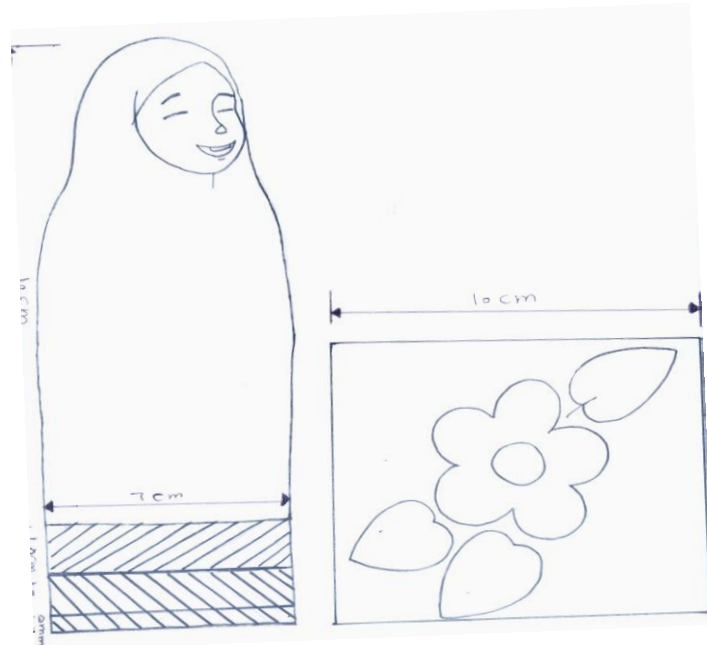

۲۳۷.....غروب شادی

پهداشت

وسایل مورد نیاز:

مقوا

روش ساخت:

- مقوا ۱۵×۴۰ را به سه قسمت مساوی تقسیم کنید. (شکل ۱)
- سیب طراحی شده را برش دهید. (شکل ۲) سعی کنید لبه‌های کناری سیب برش نخورد.
- سیب‌ها را با سلیقه خود رنگ آمیزی کنید.
- تصویرهای داده شده را در سیب‌ها نقاشی کنید.

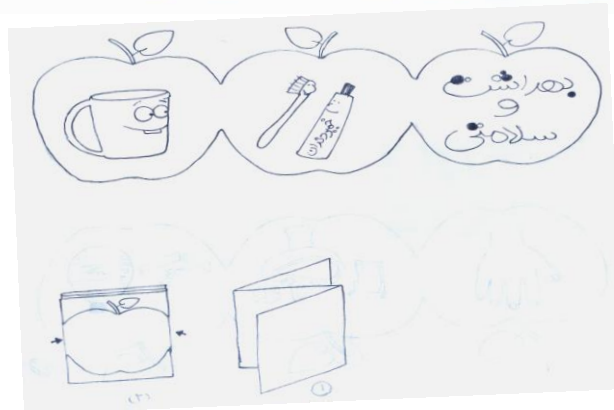

غروب شادی.....۲۳۹

مربی گرامی، ضمن عرض خسته نباشید تقاضا می شود برای استفاده از تجربیات
گرانمایه شما در طول تبلیغ طرح هجرت، یک درس همانند کتاب ره توشه با
موضوعی مستقل، در دو صفحه آخر این کتاب، تنظیم و ارایه نمایید.
با تشکر از همکاری شما

غروب شادی.....۲۴۰

برای هر گونه تماس و ارتباط با این مرکز با نشانی زیر مکاتبه و یا تماس حاصل فرمایید.

قم - خیابان دور شهر، کوچه ۱ جنب کلانتری ۱۱
مرکز تربیت مربی کودکان و نوجوانان دفتر تبلیغات اسلامی حوزه علمیه قم
تلفن: ۷۷۳۰۹۶۴ - ۷۷۴۳۱۷۸ - ۰۲۱۵ نمابر: ۷۷۴۲۷۲۰ - ۰۲۵۱